

ZIPP

Road Wheels

ZIPP
3035
622X23TSS Max Pressure 73psi / 5 Bar Read



USER MANUAL

Road Wheels
User Manual

Bedienungsanleitung für
Rennrad-Laufräder

Manual de usuario de
ruedas de carretera

Manuel de l'utilisateur des
roues pour route

Manuale d'uso per le
ruote da strada

Racefietswielen
Gebruikershandleiding

Manual do Utilizador de
Rodas para Estrada

ロード・ホイール
ユーザー・マニュアル

公路车车轮用户手册

SAFETY INSTRUCTIONS

You must read and understand the safety and warranty document before proceeding with installation. Improperly installed components are extremely dangerous and could result in severe and/or fatal injuries. If you have any questions about the installation of these components, consult a qualified bicycle mechanic. This document is also available on www.zipp.com.

CONSIGNES DE SÉCURITÉ

Vous devez lire et comprendre les consignes de sécurité ainsi que la garantie avant de procéder à l'installation des composants. Les composants installés de manière inappropriée sont extrêmement dangereux et peuvent provoquer des blessures graves, voire mortelles. Pour toute question concernant l'installation de ces composants, consultez un mécanicien vélo professionnel. Ce document est également disponible sur www.zipp.com.

INSTRUÇÕES DE SEGURANÇA

Tem que ler e compreender o documento sobre segurança e garantia antes de proceder com a instalação. Os componentes instalados de forma incorreta são extremamente perigosos e podem resultar em lesões graves e/ou fatais. Se tiver quaisquer perguntas sobre a instalação destes componentes, consulte um mecânico de bicicletas qualificado. Este documento também está disponível em www.zipp.com.

SICHERHEITSHINWEISE

Sie müssen die Sicherheits- und Garantiehinweise gelesen und verstanden haben, bevor Sie mit der Montage beginnen. Falsch montierte Komponenten stellen eine erhebliche Gefahr dar und könnten zu schweren und/oder tödlichen Verletzungen führen. Wenn Sie Fragen zur Montage dieser Komponenten haben, wenden Sie sich an einen qualifizierten Fahrradmechaniker. Dieses Dokument steht auch unter www.zipp.com zur Verfügung.

ISTRUZIONI DI SICUREZZA

L'utente deve leggere e comprendere il documento di garanzia e sicurezza prima di procedere all'installazione. I componenti, se installati in modo improprio, sono estremamente pericolosi e possono essere all'origine di infortuni gravi e/o mortali. In caso di domande sull'installazione di queste parti, consultare un meccanico di biciclette qualificato. Il presente documento è disponibile anche sul sito www.zipp.com.

安全にお使いいただくために

取り付けを開始する前に、製品に付属している安全に関する記述を必ず読み、内容を理解してください。コンポーネントを間違っ て取り付けると、非常に危険な状態になり、その結果、重度または致命的な障害を引き起こすことがあります。これらのコンポーネントの取り付けに関して質問がある場合は、正規の自転車整備士にご相談ください。このマニュアルは www.zipp.com にも掲載されています。

INSTRUCCIONES DE SEGURIDAD

Antes de proceder a la instalación, es necesario que lea y entienda el documento sobre garantía y seguridad. Una instalación incorrecta de los componentes puede resultar sumamente peligrosa y ocasionar lesiones graves o incluso mortales. Si tiene alguna duda acerca de la instalación de estas piezas, consulte con un mecánico especialista en bicicletas. Este documento también está disponible en www.zipp.com.

VEILIGHEIDSINSTRUCTIES

Lees en begrijp het veiligheids- en garantiedocument voordat u met de installatie begint. Verkeerd geïnstalleerde componenten kunnen buitengewoon gevaarlijk zijn en kunnen leiden tot ernstige en/of fatale verwondingen. Als u vragen hebt over de installatie van deze componenten, raadpleeg een vakbekwame fietsenmaker. Dit document is tevens beschikbaar op www.zipp.com.

安全说明

进行安装之前，您必须阅读并理解安全和质保说明书。部件安装不当是极为危险的，可能导致严重甚至致命的人身伤害。如果您对部件安装有任何疑问，请咨询专业自行车技工。本文件也发布在 www.zipp.com 上。

Tools and Supplies **5**

Werkzeuge und Material
Herramientas y accesorios
Outils et accessoires
Strumenti e prodotti
Gereedschap en benodigdheden
Ferramentas e produtos
ツールおよび付属品
工具和用品

Intended Usage **6**

Einsatzzweck
Usó previsto
Usage prévu
Usó previsto
Beoogd gebruik
Usó pretendido
意図された使用方法
预定用途

Wheel Preparation **8**

Vorbereitung des Laufrads
Preparación de las ruedas
Préparation de la roue
Preparazione delle ruote
Vorbereiding
Preparação das rodas
ホイールの準備
车轮准备

Hookless Rim Special Information **9**

Besondere Hinweise für hakenlose Felgen
Información especial sobre llantas no talonadas
Informations spécifiques sur les jantes sans
crochet
Informazioni specifiche sui cerchi hookless
Speciale informatie voor hookless-velgen
Informações especiais sobre aros sem gancho
フックレス・リムに関する特別な情報
无钩式轮圈专用信息

Tubeless Tire Preparation **11**

Vorbereitung von Tubeless-Reifen
Preparación del neumático sin cámara
Préparation du pneu tubeless
Preparazione degli pneumatici tubeless
Tubeless band voorbereiden
Preparação dum pneu sem câmara
チューブレス・タイヤの準備
Tubeless 无内胎式轮胎准备

Quick Release Axles **12**

Schnellspanachsen
Ejes de desmontaje rápido
Axes à blocage rapide
Perni a sgancio rapido
Snelspanassen
Eixos de desprendimento rápido
クイック・リリース・アクスル
快脱轴

Axle Conversion Caps **14**

Kappen für den Umbau der Achsen
Tapas de conversión de ejes
Coupelles de conversion pour axe
Cappucci di conversione per mozzo
Adapterkappen voor as
Tampas de conversão do eixo
アクスル・コンバージョン・キャップ
轴转换帽

Wheels with Disc Brakes **16**

Laufräder mit Scheibenbremsen
Ruedas con frenos de disco
Roues équipées de freins à disque
Ruote con freni a disco
Wielen met schijfremmen
Rodas com travões de disco
ディスク・ブレーキ付きのホイール
使用盘式刹车的车轮

Zipp Center Locking Rotor Installation **16**

Einbau einer Bremsscheibe mit Zipp Center
Lock-Befestigung
Instalación del rotor de bloqueo central Zipp
Installation du disque de frein à verrouillage par le
centre Zipp
Installazione rotore a bloccaggio centrale Zipp
Zipp-remschijf met centrale vergrendelingsring
installeren
Instalação do rotor Zipp trancado no centro
Zippセンター・ロック・ローターの取り付け
Zipp 刹车碟中央锁紧环安装

6-Bolt Rotor Installation **17**

Einbau einer Bremsscheibe mit 6-Loch-
Befestigung
Instalación del rotor de 6 pernos
Installation du disque de frein à 6 vis
Installazione del rotore a 6 bulloni
Montage van 6-bouts remschijf
Instalação do rotor com 6 pernos
6ボルト・ローターの取り付け
6螺栓式刹车碟安装

Wheels with Rim Brakes **18**

Laufräder mit Felgenbremsen
Ruedas con frenos de llanta
Roues pour freins sur jante
Ruote con freni a cerchio
Wielen met velgremmen
Rodas com travões ao aro
リム・ブレーキ付きのホイール
使用轮圈刹车的车轮

Rim Brake Pad Replacement **20**

Austausch der Felgenbremsbeläge
Sustitución de pastillas de freno de llanta
Remplacement des patins de frein
Sostituzione dei pattini dei freni a cerchio
De velgremblokjes vervangen
Substituição dos calços do travão ao aro
リム・ブレーキ・パッドの交換
轮圈刹车皮更换

Carbon Fiber Rims **21**

Carbonfaser-Felgen
Llantas de fibra de carbono
Jantes en fibre de carbone
Cerchi in fibra di carbonio
Carbon velgen
Aros de fibra de carbono
カーボン・ファイバー製のリム
碳纤维轮圈

Indications of Carbon Fiber Brake Track Wear **22**

Anzeichen von Verschleiß der Bremsflanke an
Carbonfaser-Felgen
Indicaciones de desgaste de la pista de freno de
fibra de carbono
Indications de l'usure de la bande de freinage en
fibre de carbone
Indicazioni di usura della pista del freno in fibra di
carbonio
Indicaties van slijtage op het remvlak van
koolstofvezel
Indicações de desgaste da superfície de travagem
de fibra de carbono
ブレーキによるカーボン・ファイバー製リムのトラッ
ク部摩耗の兆候
碳纤维刹车轨磨损指示

Front Wheel Installation **23**

Einbau des Vorderrads
Instalación de la rueda delantera
Installation de la roue avant
Installazione della ruota anteriore
Het voorwiel Installeren
Instalação da roda da frente
フロント・ホイールの取り付け
前轮安装

Wheels with Disc Brakes **28**

Laufräder mit Scheibenbremsen
Ruedas con frenos de disco
Roues équipées de freins à disque
Ruote con freni a disco
Wielen met schijfremmen
Rodas com travões de disco
ディスク・ブレーキ付きのホイール
使用盘式刹车的车轮

Rear Wheel Installation **29**

Einbau des Hinterrads
Instalación de la rueda trasera
Installation de la roue arrière
Installazione della ruota posteriore
Het achterwiel installeren
Instalação da roda traseira
リア・ホイールの取り付け
后轮安装

Wheels with Disc Brakes **37**

Laufräder mit Scheibenbremsen
Ruedas con frenos de disco
Roues équipées de freins à disque
Ruote con freni a disco
Wielen met schijfremmen
Rodas com travões de disco
ディスク・ブレーキ付きのホイール
使用盘式刹车的车轮

Front Track Wheel Installation **38**

Einbau des Vorderrads
Instalación de la rueda delantera para pista
Installation de la roue avant pour piste
Het voorwiel installeren
Instalação da roda da frente para pista
フロント・トラック・ホイールの取り付け
前带轮安装

Rear Track Wheel Installation **39**

Einbau des Hinterrads
Instalación de la rueda trasera para pista
Installation de la roue arrière pour piste
Het achterwiel installeren
Instalação da roda traseira para pista
リア・トラック・ホイールの取り付け
后带轮安装

Maintenance **40**

Wartung
Mantenimiento
Entretien
Manutenzione
Onderhoud
Manutenção
保养
メンテナンス

Tools and Supplies

Werkzeuge und Material
Herramientas y accesorios

Outils et accessoires
Strumenti e prodotti
Gereedschap en benodigdheden

Ferramentas e produtos
ツールおよび付属品
工具和用品

Highly specialized tools and supplies are required for the installation of your Zipp components. We recommend that you have a qualified bicycle mechanic install your Zipp components.

Für den Einbau Ihrer Zipp-Komponenten werden hochspezialisierte Werkzeuge und spezielles Material benötigt. Es wird empfohlen, den Einbau Ihrer Zipp-Komponenten von einem qualifizierten Fahrradmechaniker durchführen zu lassen.

Para instalar componentes Zipp se necesitan herramientas y accesorios muy especializados. Le recomendamos que confíe la instalación de sus componentes Zipp a un mecánico de bicicletas cualificado.

Des outils et accessoires hautement spécialisés sont nécessaires pour l'installation de vos composants Zipp. Nous vous recommandons de faire installer vos composants Zipp par un mécanicien vélo qualifié.

Per l'installazione dei componenti Zipp sono necessari strumenti e prodotti altamente specializzati. Consigliamo di far installare i componenti Zipp da un meccanico di biciclette qualificato.

Speciaal gereedschap en benodigdheden zijn nodig voor de installatie van uw Zipp componenten. We bevelen aan om uw Zipp componenten door een vakbekwame fietsenmaker te laten installeren.

São necessárias ferramentas e produtos altamente especializados para a instalação dos seus componentes Zipp. Recomendamos que mande um mecânico de bicicletas especializado instalar os seus componentes Zipp.

Zipp コンポーネントの取り付けには、非常に特殊なツールおよび付属品が必要です。当社では、Zipp コンポーネントの取り付けは、専門の自転車整備士に依頼することを推奨しています。

安装 Zipp 组件需要非常专业的工具和用品。我们建议您让专业的自行车技工安装 Zipp 组件。

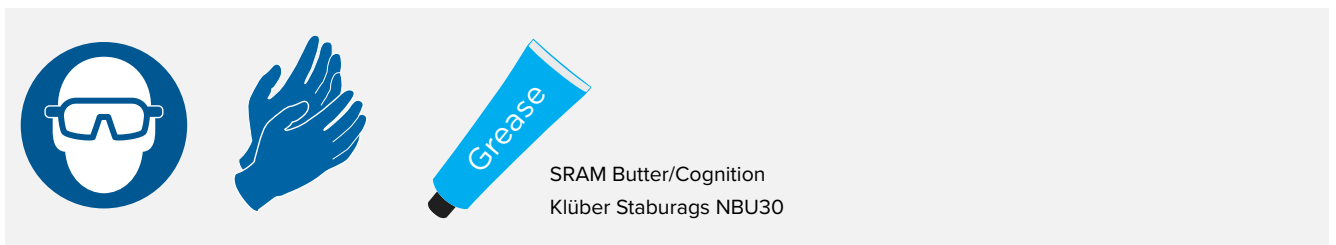
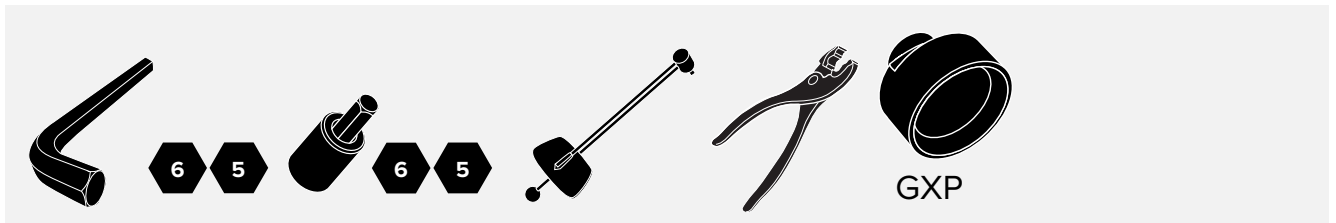

Intended Usage

Einsatzzweck

Usu previsto

Usage prévu

Usu previsto

Beoogd gebruik

Usu pretendido

意図された使用方法

预定用途

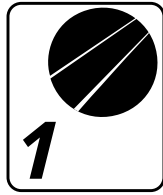

Zipp road wheels comply with ASTM F2043-13 5.1.4, Condition 1. This is a set of conditions for the operation of a bicycle on a regular paved surface where the tires are intended to maintain ground contact.



Zipp 101 XPLR, 202, and 303 series wheels comply with ASTM F2043-13 5.1.4, Conditions 1 and 2. This is a set of conditions for the operation of a bicycle that includes Condition 1 as well as unpaved and

gravel roads and trails with moderate grades. In this set of conditions, contact with irregular terrain and loss of tire contact with the ground may occur. Drops are intended to be limited to 15 cm (6") or less.

All Zipp road wheels have a maximum system weight limit (Bike, Rider, and Equipment) of 253 lbs / 115 kg.

Les roues Zipp pour route sont conformes à la norme ASTM F2043-13 5.1.4, Condition 1. Il s'agit d'un ensemble de conditions concernant l'utilisation du vélo sur une surface goudronnée classique où les pneus sont censés rester en contact avec le sol.

Les roues Zipp des séries 101 XPLR, 202 et 303 sont conformes à la norme ASTM F2043-13 5.1.4, Conditions 1 et 2. Il s'agit d'un ensemble de conditions concernant l'utilisation du vélo qui intègre la Condition 1 ainsi que les routes non goudronnées ou gravillonnées et les chemins au dénivelé modéré. Dans cet ensemble de conditions, les pneus peuvent être en contact avec un terrain irrégulier et il peut même arriver qu'ils perdent le contact avec le sol. Les sauts sont censés être limités à 15 cm maximum.

Toutes les roues Zipp pour route ont une limite de poids structurel à ne pas dépasser (vélo, cycliste et équipement) qui s'élève à 115 kg.

As rodas para estrada Zipp road cumprem com a norma ASTM F2043-13 5.1.4, Condição 1. Isto é um conjunto de condições para a operação de uma bicicleta numa superfície pavimentada regular onde se pretende que os pneus mantenham o contacto com o piso.

As rodas das séries Zipp 101 XPLR, 202 e 303 cumprem com a norma ASTM F2043-13 5.1.4, Condições 1 e 2. Isto é um conjunto de condições para a operação duma bicicleta que inclui a Condição 1, assim como estradas e caminhos não pavimentados e de cascalho (gravilha) com inclinações moderadas. Neste conjunto de condições, o contacto com terreno irregular e a perda de contacto do pneu com o solo podem ocorrer. Considera-se que os desníveis (quedas) sejam limitados a 15 cm ou menos.

Todas as rodas para estrada Zipp road têm um limite máximo de peso do sistema (bicicleta, ciclista e equipamento) de 115 kg.

Zipp Rennrad-Laufräder erfüllen die Anforderungen gemäß ASTM F2043-13 5.1.4, Kategorie 1. Dabei handelt es sich um Einsatzbedingungen für Fahrräder auf einer befestigten Oberfläche, auf der die Reifen permanenten Bodenkontakt haben.

Die Laufräder der Zipp 101 XPLR-, 202- und 303-Serie erfüllen die Anforderungen gemäß ASTM F2043-13 5.1.4, Kategorie 1 und 2. Dabei handelt es sich um Einsatzbedingungen für Fahrräder, die Untergründe der Kategorie 1 sowie unbefestigte und Schotterstraßen und Trails mit moderater Schwierigkeit umfassen. Unter diesen Bedingungen kann es in rauherem Gelände zu kurzzeitigem Verlust des Bodenkontakts der Reifen kommen. Sprünge (Drops) sollten auf eine Höhe von maximal 15 cm beschränkt werden.

Alle Zipp-Rennrad-Laufräder sind für ein Systemgewicht (Fahrrad, Fahrer und Ausrüstung) von maximal 115 kg ausgelegt.

Le ruote da strada Zipp sono conformi alla norma ASTM F2043-13 5.1.4, Categoria 1. Rientrano in questa categoria le biciclette destinate ad essere utilizzate su una superficie regolare asfaltata su cui le ruote devono essere usate in costante contatto con il suolo.

Le ruote delle serie Zipp 101 XPLR, 202 e 303 sono conformi alla norma ASTM F2043-13 5.1.4, Categoria 1 e 2. Le bici e le ruote che rientrano nella categoria 2 oltre a comprendere le condizioni della Categoria 1 prevedono anche l'utilizzo su strade non asfaltate, gravel e sentieri con pendenze moderate. Bici e ruote appartenenti a questa categoria sono indicate per un utilizzo sporadico con terreno irregolare e perdita di contatto delle ruote con il suolo. I salti devono essere limitati a 15 cm o meno.

Tutte le ruote da strada Zipp presentano un limite di peso massimo strutturale (bici, rider e attrezzatura) di 115 kg.

Zipp Road ホイールは、ASTM 規格 F2043-13 5.1.4 のコンディション 1 に準拠しています。これは、通常の舗装路を走るために設計され、タイヤが常に路面に接地している状態にある自転車の操作に適用される一連の条件です。

Zipp 101 XPLR、202、および 303 シリーズのホイールは、ASTM 規格 F2043-13 5.1.4 のコンディション 1 および 2 に準拠しています。これは、コンディション 1 に加え、未舗装路、砂利道、およびなだらかな傾斜のあるトレイルで使用される自転車の操作に適用される一連の条件です。この一連のコンディションにおいては、凹凸のある地表への接地のほか、路面へのタイヤの接地が途切れる場面が起こり得ます。想定されているジャンプの限度は、15 cm (6 インチ) までです。

すべての Zipp Road ホイールでは、システム (自転車、ライダー、装備品) の総重量の限度が 115 kg に設定されています。

Las ruedas de carretera Zipp cumplen la norma ASTM F2043-13 5.1.4, condición 1. Se trata de un conjunto de condiciones para el funcionamiento de una bicicleta sobre una superficie pavimentada regular donde los neumáticos deben mantener el contacto con el suelo.

Las ruedas Zipp de las series 101 XPLR, 202 y 303 cumplen la norma ASTM F2043-13 5.1.4, condiciones 1 y 2. Se trata de un conjunto de condiciones para el funcionamiento de una bicicleta que incluyen la condición 1, así como carreteras sin pavimentar y de grava y caminos con pendientes moderadas. En este conjunto de condiciones, puede producirse el contacto de los neumáticos con un terreno irregular y la pérdida de contacto de los neumáticos con el suelo. Las caídas deben limitarse a 15 cm o menos.

Todas las ruedas de carretera Zipp tienen un límite de peso máximo del sistema (bicicleta, piloto y equipo) de 115 kg.

Zipp racefietswielen voldoen aan ASTM F2043-13 5.1.4, Voorwaarde 1. Dit is een reeks voorwaarden voor het gebruik van een fiets op een standaard verharde ondergrond waarbij de banden bestemd zijn om contact met de grond te blijven houden.

Zipp 101 XPLR, 202 en 303 serie wielen voldoen aan ASTM F2043-13 5.1.4, Voorwaarden 1 en 2. Dit is een reeks voorwaarden voor het gebruik van een fiets dat naast Voorwaarde 1 tevens onverharde en gravelwegen, en paden met een matige hellingsgraad bevat. In deze reeks voorwaarden kan contact met onregelmatig terrein en verlies van bandencontact met de grond optreden. De dalingen dienen 15 cm of minder te zijn.

Alle Zipp racefietswielen hebben een maximale gewichtslimiet voor wat betreft het systeem (fiets, fietser en uitrusting) van 115 kg.

Zipp 公路车车轮符合 ASTM F2043-13 5.1.4 所述的路况 1。这是供自行车在有规则的铺面道路上行驶的一组路况。在这些路况下，轮胎预期会保持与地面接触。

Zipp 101 XPLR、202 和 303 系列的车轮符合 ASTM F2043-13 5.1.4 所述的路况 1 和路况 2。这是供自行车行驶的一组路况，包括路况 1 以及未铺面道路、砾石路以及难度适中的自行车道。在这些路况中，轮胎可能会接触不规则地形以及可能会失去与地面的接触。落差限制在 15 cm 以内。

所有 Zipp 公路车车轮能承受的系统重量（自行车、骑行者和装备）上限为 115 kg。

Wheel Preparation

Vorbereitung des Laufrads

Preparación de las ruedas

Install the axle end caps onto the hub compatible with your frame and fork. Install the thru axle according to the axle manufacturer's instructions.

Install the following components, as compatible, onto your Zipp wheel according to the component manufacturer's instructions before installing the wheel onto the bicycle:

- Cassette
- Zipp rim strip, tube, and tire. Do not exceed the maximum air pressure printed on the rim.
- Zipp tubeless rim tape, Zipp valve stem, tire, and sealant. Do not exceed the maximum air pressure printed on the rim.
- Tubular tire
- Disc brake rotor: 6-bolt or center locking

Setzen Sie die Achs-Endkappen auf die mit Ihrem Rahmen und Ihrer Gabel kompatible Achse auf. Bauen Sie die Steckachse gemäß den Anweisungen des Achsenherstellers ein.

Montieren Sie die folgenden kompatiblen Komponenten gemäß den Anweisungen der Komponentenhersteller an Ihrem Zipp-Laufrad, bevor Sie das Laufrad in das Fahrrad einbauen:

- Kassette
- Zipp-Felgenband, Schlauch und Reifen. Überschreiten Sie nicht den auf der Felge aufgedruckten maximalen Luftdruck
- Zipp-Tubeless-Felgenband, Zipp-Ventilschaft, Reifen und Dichtmittel. Überschreiten Sie nicht den auf der Felge aufgedruckten maximalen Luftdruck
- Schlauchreifen
- Bremsscheibe: Mit 6-Loch- oder Center Lock-Befestigung

Instale las tapas del extremo del eje en el buje compatible con su cuadro y horquilla. Instale el eje pasante siguiendo las instrucciones del fabricante del eje.

Instale los siguientes componentes compatibles en su rueda Zipp de acuerdo con las instrucciones del fabricante del componente, antes de colocar la rueda en la bicicleta:

- Casete
- Cinta de llanta Zipp, tubo y neumático. No exceda la presión de aire máxima impresa en la llanta.
- Fondo de llanta sin cámara Zipp, vástago de válvula Zipp, neumático y sellador. No exceda la presión de aire máxima impresa en la llanta.
- Neumático tubular
- Rotor de freno de disco: 6 pernos o bloqueo central

Préparation de la roue

Preparazione delle ruote

Vorbereiding

Installez des coupelles compatibles avec votre cadre et votre fourche de chaque côté de l'axe du moyeu. Installez l'axe traversant en respectant les consignes de son fabricant.

Installez les composants suivants (compatibles) sur votre roue Zipp en respectant les consignes de leur fabricant avant de monter la roue sur le vélo :

- Cassette
- Fond de jante Zipp, chambre à air et pneu. Ne dépassez jamais la pression d'air maximale imprimée sur la jante.
- Fond de jante tubeless Zipp, valve Zipp, pneu et liquide d'étanchéité. Ne dépassez jamais la pression d'air maximale imprimée sur la jante.
- Boyau
- Disque de frein : 6 vis ou verrouillage par le centre

Installare i cappucci terminali del mozzo sul mozzo compatibile con il telaio e la forcella. Installare il perno passante secondo le istruzioni del produttore del perno.

Installare i seguenti componenti, se compatibili, sulla vostra ruota Zipp secondo le istruzioni del produttore del componente prima di installare la ruota sulla bicicletta:

- Cassetta
- Nastro del cerchio, camera d'aria e pneumatico Zipp. Non superare la pressione massima di gonfiaggio stampata sul cerchio.
- Nastro del cerchio tubeless Zipp, stelo valvola Zipp, pneumatico e sigillante. Non superare la pressione massima di gonfiaggio stampata sul cerchio.
- Pneumatico tubolare
- Rotore per freno a disco: Bloccaggio a 6 bulloni o centrale

Monteer de eindkappen van de as op een naaf die op uw frame en vork past. Monteer de steekas volgens de aanwijzingen van de fabrikant van de as.

Monteer de volgende (compatibele) onderdelen op uw Zipp-wiel volgens de aanwijzingen van de fabrikant van het onderdeel voordat u het wiel op de fiets installeert:

- Cassette
- Zipp-velglint, binnenband en band. Overschrijd de maximum bandenspanning die op de velg is gedrukt niet.
- Zipp tubeless velglint, Zipp-ventiel, band en dichtmiddel. Overschrijd de maximum bandenspanning die op de velg is gedrukt niet.
- Tubular band
- Remschijf: 6-bouts of centerlock

Preparação das rodas

ホイールの準備

车轮准备

Instale o eixo e as tampas das extremidades no cubo compatível com o seu quadro e garfo. Instale o eixo de atravessamento conforme as instruções do fabricante do eixo de atravessamento.

Instale os seguintes componentes, conforme os que sejam compatíveis, na sua roda Zipp, de acordo com as instruções do fabricante do componente, antes de instalar a roda na sua bicicleta.

- Cassete
- Fita/faixa do aro Zipp, câmara de ar e pneu. Não deverá exceder a pressão de ar máxima impressa no aro.
- Fita do aro Zipp para pneus sem câmara, haste de válvula Zipp, pneu e selante. Não deverá exceder a pressão de ar máxima impressa no aro.
- Pneu tubular
- Rotor de travão de disco: Com 6 pernos ou trancado no centro

アクスルのエンド・キャップを、お使いのフレームとフォークに対応しているハブに取り付けます。アクスル・メーカーの使用説明書に従って、スルー・アクスルを取り付けます

自転りにホイールを取り付ける前に、お使いの Zipp ホイールに対応している以下のコンポーネントを、メーカーの使用説明書に従って取り付けます：

- カセット
- Zipp リム・ストリップ、チューブ、およびタイヤ。リムに印刷されている最大空気圧を超えないようしてください。
- Zipp チューブレス・リム・テープ、Zipp バルブ・ステム、タイヤ、およびシーラント。リムに印刷されている最大空気圧を超えないようしてください。
- チューブラー・タイヤ
- ディスク・ブレーキ・ローター：6 ボルトまたはセンター・ロック

将轴末端盖帽安装到与车架和前叉兼容的轮毂上。按照轴厂商的说明，安装辐轴。

将车轮安装到自行车上之前，请按照部件厂商的说明将下列兼容的部件安装到 Zipp 车轮上：

- 飞轮
- Zipp 轮圈垫带、内胎、外胎。请勿超过轮圈上印有的最大气压。
- Zipp 无内胎式轮圈垫带、Zipp 气门杆、外胎、密封剂。请勿超过轮圈上印有的最大气压。
- 管胎
- 盘式刹车碟：6 螺栓式或者中央锁式

Hookless Rim Special Information

Besondere Hinweise für hakenlose Felgen
Información especial sobre llantas no talonadas

Informations spécifiques sur les jantes sans crochet
Informazioni specifiche sui cerchi hookless
Speciale informatie voor hookless-velgen

Informações especiais sobre aros sem gancho
フックレス・リムに関する特別な情報
无钩式轮圈专用信息

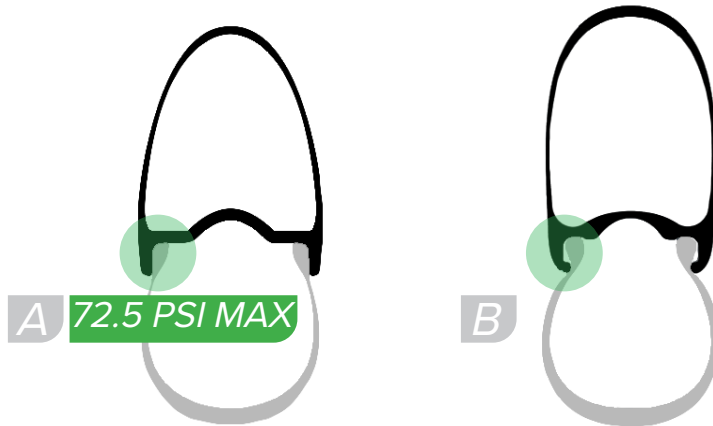

Identify a hookless (A) rim interface by a straight-edge rim profile. Identify a hooked (B) rim interface by a hooked rim profile.

For a hookless (A) rim interface, you must consult the Tire Pressure App at www.foxsram.com/guides/tire/pressure for recommended front/rear air pressure based on tire width and rider weight to begin tuning optimum tire pressure.

Le profil d'une jante sans crochet (A) présente des bords droits. Le profil d'une jante avec crochets (B) présente des bords recourbés.

Pour obtenir les pressions recommandées à l'avant et à l'arrière en fonction de la largeur du pneu et du poids du cycliste avec une jante sans crochet (A) et ainsi régler la pression pneumatique optimale pour votre configuration, consultez la calculatrice des pressions des pneus disponible sur www.foxsram.com/guides/tire/pressure.

Identifique uma interface de aro sem gancho (A) por um perfil do aro com um bordo direito. Identifique uma interface de aro com gancho (B) por um perfil do aro com um bordo em gancho.

Para uma interface de aro sem gancho (A), terá que consultar a App Pressão no Pneu em www.foxsram.com/guides/tire/pressure para obter as pressões do ar recomendadas para a frente e traseira, baseadas na largura do pneu e no peso do ciclista, para começar a ajustar e otimizar a pressão do ar.

NOTICE

- Wheels with a hookless rim interface are compatible only with tubeless/tubeless-ready tires recommended for hookless rims by the tire manufacturer.
- A tube may be used with a hookless rim compatible tubeless/tubeless-ready tire.
- Follow the tire manufacturer's recommendations for installation.

AVIS

- Les roues équipées d'une jante sans crochet sont compatibles uniquement avec les pneus de configuration tubeless/compatible tubeless recommandés pour les jantes sans crochet par le fabricant du pneu.
- Il est possible d'utiliser une chambre à air avec un pneu tubeless ou compatible tubeless en cas de montage sur une jante sans crochet.
- Suivez les recommandations du fabricant du pneu pour son installation.

NOTIFICAÇÃO

- As rodas com uma interface sem gancho são compatíveis apenas com pneus sem câmara ou capazes de ser usados sem câmara, que são recomendados para aros sem gancho, pelo fabricante dos pneus.
- Uma câmara de ar pode ser usada com um pneu sem câmara ou capaz de ser usado sem câmara, compatível com um aro sem gancho.
- Siga as recomendações do fabricante para fazer a instalação.

⚠ WARNING

A hookless rim interface has a maximum tire pressure of 72.5 psi (5 bars) or the maximum pressure on the tire sidewall, whichever is lower.

⚠ AVERTISSEMENT

Avec une jante sans crochet, la pression des pneus maximale doit correspondre à 5 bar ou à la valeur maximale indiquée sur le flanc du pneu, en respectant la pression la moins élevée des deux.

⚠ AVISO

Uma interface de aro sem gancho tem uma pressão máxima no pneu de 5 bars ou a pressão máxima inscrita na parede lateral do pneu, conforme a que for menor.

Eine hakenlose (A) Felgenverbindung ist anhand eines Felgenprofils mit geraden Rändern erkennbar. Eine Felgenverbindung mit Haken (B) ist anhand eines Felgenprofils mit Haken erkennbar.

Verwenden Sie bei einer hakenlosen (A) Felgenverbindung die Reifendruck-App unter www.axs.sram.com/guides/tire/pressure, um den empfohlenen Luftdruck für Vorder-/Hinterreifen auf Basis der Reifenbreite und des Fahrergewichts zu bestimmen und mit der Einstellung des optimalen Reifendrucks zu beginnen.

HINWEIS

- Laufräder mit hakenloser Felgenverbindung sind nur mit schlauchlosen / für schlauchlosen Einsatz geeigneten Reifen kompatibel, die vom Reifenhersteller für hakenlose Felgen empfohlen werden.
- Ein Schlauch kann mit einem Tubeless- bzw. Tubeless-vorbereiteten Reifen verwendet werden, der mit hakenlosen Felgen kompatibel ist.
- Befolgen Sie die Einbauempfehlungen des Reifenherstellers.

⚠️ WARNUNG

Der maximale Reifendruck einer hakenlosen Felgenverbindung beträgt 5 bar bzw. entspricht dem auf der Reifenseitenwand angegebenen maximalen Druck. Es gilt der jeweils niedrigere Druck.

La interfase de una llanta no talonada (A) puede identificarse porque el perfil de llanta tiene el borde recto. La interfase de una llanta talonada (A) puede identificarse porque el perfil de llanta tiene el borde en forma de gancho.

Si se trata de una interfase de llanta no talonada (A), deberá consultar la aplicación de cálculo de presión de neumáticos, disponible en www.axs.sram.com/guides/tire/pressure, para comprobar los valores de presión de aire recomendados para las ruedas delantera y trasera, dependiendo de la anchura del neumático y del peso del ciclista, para empezar a ajustar la presión del neumático hasta alcanzar su valor óptimo.

AVISO

- Las ruedas con interfase de llanta no talonada sólo son compatibles con neumáticos sin cámara o preparados para funcionar sin cámara cuyo fabricante los haya recomendado para llantas no talonadas.
- Se puede usar una cámara con una llanta sin ganchos compatible con un neumático sin cámara o preparado para rodar sin cámara.
- Siga las recomendaciones del fabricante del neumático al realizar la instalación.

⚠️ ATENCIÓN

La presión máxima de un neumático con interfase para llanta no talonada es de 5 bares, o bien la presión máxima indicada en el lateral del neumático, si fuera inferior.

Interfaccia di un cerchio hookless (A) con profilo del bordo dritto. Interfaccia di un cerchio non hookless (B) con profilo del bordo ricurvo.

Per i cerchi hookless (A), è necessario consultare l'app Tire Pressure su www.axs.sram.com/guides/tire/pressure al fine di determinare la pressione dell'aria anteriore/posteriore consigliata in base alla larghezza dello pneumatico e al peso del ciclista.

AVVISO

- Le ruote con interfaccia hookless sono compatibili solo con pneumatici tubeless/tubeless-ready indicati dal produttore come idonei per i cerchi hookless.
- È possibile utilizzare una camera d'aria con uno pneumatico tubeless/tubeless-ready compatibile con cerchi hookless.
- Seguire le raccomandazioni del produttore degli pneumatici per l'installazione.

⚠️ AVVERTENZA

Un'interfaccia hookless prevede una pressione massima di gonfiaggio di 5 bar o pari al valore riportato sul fianco dello pneumatico, a seconda di quale è inferiore.

Herken een hookless-velginterface (A) door een recht velgprofiel. Herken een haakvelginterface (B) door een gehaakt velgprofiel.

Voor een hookless-velginterface (A), raadpleeg de bandenspanningsapp op www.axs.sram.com/guides/tire/pressure voor de aanbevolen bandenspanning voor- en achteraan op basis van de bandbreedte en het gewicht van de fietser om de beste bandenspanning in te stellen.

MEDEDELING

- Wielen met een hookless-velginterface zijn alleen compatibel met tubeless/tubeless-klare banden die door de bandenfabrikant voor hookless-velgen zijn aanbevolen.
- Een binnenband kan worden gebruikt met een haakloze velg-compatibele tubeless/tubeless-klare band.
- Volg de aanbevelingen van de bandenfabrikant voor de juiste installatie.

⚠️ WAARSCHUWING

Een hookless-velg heeft een maximale bandenspanning van 5 bar of de maximumspanning die op de zijkant van de band is aangegeven, afhankelijk van welke het laagst is.

タイヤ接合部のエッジの形状が真っすぐであれば、フックレス (A) リムです。タイヤ接合部のエッジの形状がフック状になっていれば、フック付き (B) リムです。

タイヤ接合部がフックレス (A) リムの場合は、www.axs.sram.com/guides/tire/pressure でタイヤ空気圧アプリ (Tire Pressure App) を参照し、タイヤの幅とライダーの重量に基づくフロントおよびリアの推奨空気圧を確認して、最適な空気圧にチューニングしてください。

注意事項

- タイヤ接合部がフックレス・リムのホイールには、タイヤ・メーカーがフックレス・リムに適合していることを推奨しているチューブレス・タイヤまたはチューブレス対応タイヤのみが適合します。
- フックレス・リムに適合しているチューブレス・タイヤまたはチューブレス対応タイヤにも、チューブが使用される場合があります。
- タイヤ・メーカーの推奨に従って取り付けてください。

⚠️ 警告

フックレス・リムの場合、タイヤの最大空気圧は、5 bars か、またはタイヤの側面に表示されている最大空気圧のうち、どちらか低い方の数値です。

通过直边轮圈轮廓分辨无钩式 (A) 轮圈接合面。通过钩形轮圈轮廓分辨钩式 (B) 轮圈接合面。

对于无钩式 (A) 轮圈接合面，请访问 www.axs.sram.com/guides/tire/pressure，了解根据轮胎宽度和骑行者重量确定的前/后轮胎气压建议值，然后对胎压进行微调，直至达到最佳状态。

注意

- 采用无钩式轮圈接合面的车轮，只与轮胎厂商所建议的与无钩式轮圈搭配的 Tubeless 无内胎式轮胎 / 和 Tubeless-ready 无内胎式轮胎相互兼容。
- 与无钩式轮圈兼容的 Tubeless 无内胎式轮胎和 Tubeless-ready 无内胎式轮胎可以和一个内胎搭配使用。
- 请遵照轮胎厂商的建议进行安装。

⚠️ 警告

无钩式轮圈接合面的最大胎压是 5 bar 或者等于胎侧的最大压力，以两者中的较小值为准。

Tubeless Tire Preparation

Vorbereitung von Tubeless-Reifen
Preparación del neumático sin cámara

Zipp tubeless-compatible wheels come prepared with rim tape. If the tape becomes damaged, consult the *Zipp Tubeless Tape Installation Service Manual* at www.sram.com/service.

Tubless-kompatible Laufräder von Zipp sind bereits mit einem Felgenband ausgestattet. Wenn das Band beschädigt ist, beachten Sie die *Zipp Installations- und Wartungsanleitung für Felgenbänder schlauchloser Reifen* unter www.sram.com/service.

Las ruedas compatibles con neumáticos sin cámara Zipp vienen preparadas con cinta de fondo de llanta. Si la cinta de fondo de llanta ha sufrido algún daño, consulte el *Manual de instalación de cintas de fondo de llanta para neumáticos sin cámara Zipp*, disponible en www.sram.com/service.

Préparation du pneu tubeless
Preparazione degli pneumatici tubeless
Tubeless band voorbereiden

Les roues Zipp compatibles tubeless sont vendues avec un fond de jante préinstallé. En cas de dommage sur le fond de jante, consultez le *Manuel d'entretien des fonds de jante tubeless Zipp* disponible sur www.sram.com/service.

Le ruote compatibili tubeless Zipp vengono fornite corredate di nastro per cerchio. Se il nastro viene danneggiato, consultare il *Manuale di assistenza di installazione del nastro Tubeless Zipp* su www.sram.com/service.

Zipp tubeless-compatibele wielen zijn reeds van velglint voorzien. Als het lint beschadigd raakt, raadpleeg de *Zipp tubeless velglint installeren Onderhoudshandleiding* op www.sram.com/service.

Preparação dum pneu sem câmara
チューブレス・タイヤの準備
Tubeless 无内胎式轮胎准备

As rodas Zipp compatíveis com sem-câmara vêm já preparadas com fita para o aro. Se a fita for danificada, consulte o *Manual de Serviço de Instalação de Fita em Zipp Sem-Câmara* em www.sram.com/service.

Zipp のチューブレス対応ホイールは、リム・テープが施された状態になっています。テープが損傷した場合は、www.sram.com/serviceに掲載されている *Zipp チューブレス・テープ取り付けマニュアル*を参照してください。

Zipp 兼容无内胎式轮胎的车轮配有垫带。如果垫带受损，请前往 www.sram.com/service，查看《Zipp 无内胎式轮胎垫带安装服务手册》。

⚠ WARNING - CRASH HAZARD

Use only a Zipp tubeless air valve stem assembly with your Zipp tubeless-compatible wheel. Failure to use a Zipp tubeless air valve stem assembly can cause permanent damage to the rim which can lead to a crash and serious injury and/or death to the rider.

⚠ AVERTISSEMENT - RISQUE DE CHUTE

Avec votre roue Zipp compatible tubeless, utilisez uniquement une valve tubeless Zipp. Le fait de ne pas utiliser une valve tubeless Zipp peut endommager irréversiblement la jante et entraîner une chute du cycliste ainsi que des blessures graves voire mortelles.

⚠ AVISO - PERIGO DE ACIDENTE

Use apenas um conjunto de haste de válvula Zipp para pneus sem câmara com a sua roda Zipp compatível com pneus sem câmara. No caso de não usar um conjunto de haste de válvula Zipp para pneus sem câmara, pode causar danos permanentes ao aro, que poderão provocar um acidente e graves ferimentos e/ou morte ao ciclista.

⚠ WARNUNG - UNFALLGEFAHR

Verwenden Sie mit Ihrem Zipp-Tubeless-kompatiblen Laufrad nur eine Zipp-Tubeless-Luftventilschaft-Baugruppe. Wenn Sie keine Zipp-Tubeless-Luftventilschaft-Baugruppe verwenden, kann die Felge dauerhaft beschädigt werden, was einen Unfall und ernste bzw. tödliche Verletzungen des Fahrers zur Folge haben kann.

⚠ AVVERTENZA - PERICOLO DI INCIDENTE

Utilizzare solo un gruppo stelo valvola tubeless Zipp con la ruota compatibile tubeless Zipp. Il mancato utilizzo di un gruppo stelo valvola tubeless Zipp può provocare danni permanenti al cerchio. Ciò può causare incidenti e infortuni gravi e/o mortali durante la guida.

⚠ 警告 - 事故につながる危険性

Zipp チューブレス対応のホイールには、Zipp チューブレス・エア・バルブ・ステム・アセンブリのみを使用してください。Zipp チューブレス・エア・バルブ・ステム・アセンブリを使用しないと、リムが恒久的に損傷して事故を引き起こし、ライダーの重傷または死亡につながる危険性があります。

⚠ ATENCIÓN - RIESGO DE ACCIDENTE

Utilice únicamente un conjunto de vástago de válvula de aire sin cámara Zipp en su rueda compatible sin cámara Zipp. No utilizar un conjunto de vástago de válvula de aire sin cámara Zipp puede dañar permanentemente la llanta, lo que puede provocar un accidente y lesiones graves o incluso mortales al piloto.

⚠ WAARSCHUWING - GEVAAR VOOR EEN ONGEVAL

Gebruik alleen Zipp tubeless ventielsystemen met Zipp-wielen die geschikt zijn voor tubeless gebruik. Als u geen Zipp tubeless ventielsysteem gebruikt dan kan de velg permanent beschadigd worden, wat op zijn beurt weer tot een val en ernstige verwondingen en/of overlijden van de fietser kan leiden.

⚠ 警告 - 撞伤隐患

与无内胎式轮胎兼容的 Zipp 车轮，只可与 Zipp 无内胎式气门杆组件配合使用。若未能使用 Zipp 无内胎式气门杆组件，则可能导致轮圈永久受损，进而可能导致撞车以及骑行者严重受伤甚至死亡。

Quick Release Axles

Schnellspanachsen

Ejes de desmontaje rápido

Axes à blocage rapide

Perni a sgancio rapido

Snelspanassen

Eixos de desprendimento rápido

クイック・リリース・アクスル

快脱軸

⚠ WARNING - CRASH HAZARD

Use only Zipp disc brake-specific quick release axles with bicycles equipped with disc brakes. Failure to do so may result in detachment of the wheel which can lead to a crash and serious injury and/or death to the rider.

⚠ AVERTISSEMENT - RISQUE DE CHUTE

Sur les vélos équipés de freins à disque, utilisez uniquement des axes à blocage rapide Zipp compatibles avec les freins à disque. Sinon la roue peut se détacher du vélo, ce qui peut causer la chute du cycliste et provoquer des blessures graves, voire mortelles.

⚠ AVISO - PERIGO DE ACIDENTE

Use apenas eixos de desprendimento rápido Zipp específicos para travões de disco, com bicicletas equipadas com travões de disco. Se não fizer isto, pode resultar em que se solte a roda, o que pode causar um acidente e graves ferimentos e/ou morte ao ciclista.

⚠ WARNUNG - UNFALLGEFAHR

Wenn Ihr Fahrrad mit einer Scheibenbremse ausgestattet ist, verwenden Sie nur Zipp-Schnellspanachsen für Scheibenbremsen. Andernfalls könnte sich das Laufrad lösen, was zu Unfällen und schweren oder tödlichen Verletzungen des Fahrers führen kann.

⚠ AVVERTENZA - PERICOLO DI INCIDENTE

Utilizzare solo perni a sgancio rapido specifici per freni a disco Zipp con bici dotate di freni a disco. In caso contrario potrebbe verificarsi il distacco della ruota con conseguenti incidenti e infortuni gravi o mortali.

⚠ 警告 - 事故につながる危険性

ディスク・ブレーキを備えた自転車には、Zipp ディスク・ブレーキ用に特化したクイック・リリース・アクスルのみを使用してください。これ以外では、ホイールの脱落を生じる可能性があり、事故を招いて、ライダーの重傷および/または死亡につながる危険性があります。

⚠ ATENCIÓN - RIESGO DE ACCIDENTE

En bicicletas con freno de disco, utilice únicamente ejes de desmontaje rápido específicos para frenos de disco Zipp. De lo contrario, la rueda podría desprenderse y ocasionar un accidente con consecuencias graves o incluso mortales para el ciclista.

⚠ WAARSCHUWING - GEVAAR OP EEN ONGEVAL

Gebruik alleen Zipp snelspanassen specifiek voor schijfremmen met fietsen die met schijfremmen zijn uitgerust. Het negeren van dit advies kan het losraken van het wiel veroorzaken, wat kan leiden tot een ongeval en ernstig letsel en/of de dood van de fietser.

⚠ 警告 - 撞伤隐患

对于配备碟式刹车的自行车，请仅使用 Zipp 碟式刹车专用快脱轴。否则可能导致车轮脱落，引起撞车事故及骑行者严重受伤及/或死亡。

Zipp Hub	Axle Length Front (A)	Dropout Width Front (B)	Axle Length Rear (A)	Dropout Width Rear (B)
Rim Brake	146 mm	112 mm	178 mm	144 mm
Disc Brake	149 mm	115 mm	185.5 mm	151.5 mm

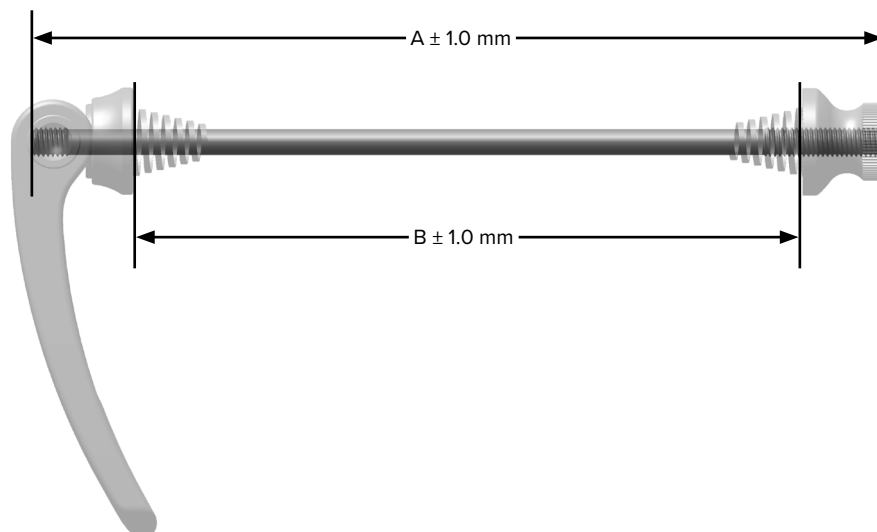

⚠️ WARNING - CRASH HAZARD

Quick release lever tension must be sufficient to properly seat and secure the wheel to the bicycle. If, after performing the installation instructions that follow, the quick release lever is very difficult to close or excessive friction is felt when closing the lever, check the cam bushing and lever for damage. Any damage can result in insufficient quick release lever tension. Insufficient lever tension can cause the wheel to not seat or secure properly and make the wheel unsafe to ride; replace the quick release lever. Any wheel that is not properly seated or secured can disengage from the bicycle, which can lead to a crash and serious injury and/or death to the rider.

⚠️ AVERTISSEMENT - RISQUE DE CHUTE

La tension du levier du blocage rapide doit être suffisante pour fixer solidement la roue au vélo. Si, après avoir respecté les instructions d'installation suivantes, le levier du blocage rapide reste très difficile à fermer ou que vous sentez un frottement trop important lorsque vous rabattez le levier en position fermée, vérifiez que la bague de la came et le levier ne sont pas endommagés. Toute détérioration peut être la cause d'une tension du levier du blocage rapide insuffisante. Si la tension du levier est insuffisante, cela peut empêcher la roue d'être installée correctement ou fixée solidement ce qui peut être très dangereux lors de l'utilisation. Remplacez alors le levier du blocage rapide. Une roue installée ou fixée de manière inappropriée peut se détacher du vélo, ce qui peut causer la chute du cycliste et provoquer des blessures graves, voire mortelles.

⚠️ AVISO - PERIGO DE ACIDENTE

A tensão da alavanca de desprendimento rápido tem que ser suficiente para correctamente assentar e fixar a roda à bicicleta. Se depois de efectuar as instruções de instalação que se seguem, a alavanca de desprendimento rápido ficar muito difícil de fechar ou se sentir fricção excessiva quando fechar a alavanca, inspeccione a chumaceira da came e a alavanca para detectar danos. Quaisquer danos poderão resultar em tensão insuficiente na alavanca de desprendimento rápido. Tensão insuficiente na alavanca pode fazer com que a roda não assente ou não se fixe correctamente, e pode fazer com que a roda seja insegura para andar na bicicleta; substitua a alavanca de desprendimento rápido. Qualquer roda que não esteja bem assente e bem fixada pode desprender-se da bicicleta, causando um acidente e lesões graves e/ou fatais ao ciclista.

⚠️ WARNUNG - UNFALLGEFAHR

Der Schnellspannhebel muss ausreichend gespannt sein, um das Laufrad ordnungsgemäß am Fahrrad zu fixieren. Wenn sich der Schnellspannhebel, nach Durchführung der nachfolgenden Einbauanweisung, nur sehr schwer schließen lässt oder Sie beim Schließen des Hebels übermäßige Reibung spüren, überprüfen Sie die Buchse und den Hebel auf Schäden. Schäden können zu mangelnder Spannung des Schnellspannhebels führen. Eine zu geringe Spannung des Hebels kann dazu führen, dass das Rad nicht richtig oder nicht fest sitzt, sodass die Fahrsicherheit beeinträchtigt wird. Tauschen Sie in diesem Fall den Schnellspannhebel aus. Laufräder, die nicht richtig sitzen oder fixiert sind, können sich vom Fahrrad lösen, was zu einem Sturz und schweren oder tödlichen Verletzungen des Fahrers führen kann.

⚠️ AVVERTENZA - PERICOLO DI INCIDENTE

La tensione della leva di sgancio rapido deve essere sufficiente per inserire e fissare correttamente la ruota alla bicicletta. Se dopo aver eseguito le istruzioni di installazione indicate successivamente, la leva di sgancio rapido risulta difficile da azionare o se si percepisce un attrito eccessivo, controllare la presenza di danni alla boccia della camma e alla leva. Eventuali danni possono rendere insufficiente la tensione della leva a sgancio rapido. Una tensione della leva insufficiente può impedire il corretto inserimento o fissaggio della ruota rendendo la ruota stessa pericolosa; sostituire la leva a sgancio rapido. Ruote non correttamente inserite o fissate possono sganciarsi dalla bicicletta, provocando incidenti e infortuni gravi o mortali.

⚠️ 警告 - 事故につながる危険性

ホイールを自転車に正しく安全に装着するため、クイック・リリース・レバーには十分なテンションが必要です。説明に従って取り付けを行った後に、クイック・リリース・レバーを閉じるのがかなり困難であったり、またはレバーを閉じる際に過度の摩擦が感じられる場合は、カム・ブッシングとレバーが損傷していないことを確認してください。いかなる損傷であっても、クイック・リリース・レバーのテンションが不十分になる可能性があります。レバーのテンションが不十分な場合は、ホイールの取り付け状態が不適切または不安定になり、乗車に危険性が生じます。クリック・リリース・レバーを交換してください。取り付け状態が不適切または不安定なホイールは、自転車から外れることがあり、事故を招いて、ライダーの重傷および/または死亡につながる危険性があります。

⚠️ ATENCIÓN - RIESGO DE ACCIDENTE

La tensión de la palanca de desmontaje rápido de la rueda debe ser suficiente como para que la rueda quede bien asentada y sujeta a la bicicleta. Si, una vez seguidas las instrucciones de instalación que se muestran a continuación, le resulta muy difícil cerrar la palanca o nota una fricción excesiva al hacerlo, compruebe si está dañado el casquillo de la leva. Si así fuera, la palanca de desmontaje rápido no quedaría suficientemente tensa, con lo cual la rueda podría no quedar bien asentada o sujeta, lo que supone un peligro a la hora de circular. En este caso, sustituya la palanca de desmontaje rápido. Una rueda mal asentada o fijada podría desprenderse de la bicicleta y ocasionar un accidente con consecuencias graves o incluso mortales para el ciclista.

⚠️ WAARSCHUWING - GEVAAR OP EEN ONGEVAL

De spanning van de snelspanhendel moet voldoende hoog zijn zodat het wiel juist en stevig in de fiets vastzit. Als, na het uitvoeren van onderstaande installatie-instructies, de snelspanhendel zeer moeilijk te sluiten is of er wordt een overmatige frictie gevoeld tijdens het sluiten van de hendel, controleer de nokkenbus en de hendel op schade. Schade kan leiden tot onvoldoende spanning op de snelspanhendel. Onvoldoende spanning op de hendel kan ertoe leiden dat het wiel niet stevig vastzit waardoor het niet veilig is om met het wiel te rijden. Vervang in dit geval de snelspanhendel. Een wiel dat niet juist en stevig is vastgemaakt, kan van de fiets loskomen, wat kan leiden tot een ongeval en ernstig letsel en/of de dood van de fietser.

⚠️ 警告 - 撞伤隐患

快脱杆张力必须足够大，以将车轮适当地定位并紧固在自行车上。如果按照安装说明执行后续操作后，快脱杆很难合上或在合上快脱杆时感觉有过的摩擦阻力，则检查凸轮座和杆体是否损坏。任何损坏都可能导致快脱杆张力不足。快脱杆张力不足可能会导致车轮定位或紧固不当，使车轮在骑行时不安全；此时应更换快脱杆。车轮定位或紧固不当可能会导致车轮从自行车上脱离，引起撞车事故及骑行者严重受伤及/或死亡。

Axle Conversion Caps

Kappen für den Umbau der Achsen
Tapas de conversión de ejes

Couppelles de conversion pour axe
Cappucci di conversione per mozzo
Adapterkappen voor as

Tampas de conversão do eixo
アクスル・コンバージョン・キャップ

轴转换帽

For complete Zipp hub end cap compatibility please refer to the Zipp End Cap Compatibility Chart at www.zipp.com.

Pour obtenir les compatibilités des couppelles pour moyeu Zipp, reportez-vous au Tableau de compatibilité des couppelles Zipp à l'adresse www.zipp.com.

Para indicações completas de compatibilidade da tampa da extremidade do cubo Zipp, por favor consulte o Quadro de Compatibilidade da Tampa da Extremidade do Cubo Zipp em www.zipp.com.

Vollständige Informationen zur Kompatibilität von Endkappen für Zipp-Naben finden sie in der Kompatibilitätstabelle für Zipp-Endkappen unter www.zipp.com.

Per verificare la compatibilità del cappuccio terminale del mozzo Zipp, consultare la tabella di compatibilità del cappuccio terminale Zipp all'indirizzo www.zipp.com.

Zipp ハブおよびエンド・キャップの適合性に関する完全な情報は、www.zipp.comに掲載されている「Zipp エンド・キャップ適合性チャート」を参照してください。

Para conocer la compatibilidad de las tapas de los extremos de buje Zipp, consulte la tabla de compatibilidad de tapas de los extremos de Zipp en www.zipp.com.

Voor een volledige compatibiliteit van Zipp-naafeindkappen, raadpleeg de compatibiliteitstabel voor Zipp-eindkappen op www.zipp.com.

如需了解完整的 Zipp 轮毂盖帽兼容性，请参阅 www.zipp.com 上的《Zipp 盖帽兼容性图》。

Remove the axle end caps with a non-marring tool, such as pliers with plastic jaws or a bench vise with aluminum soft jaws.

Retirez les couppelles situées aux deux extrémités de l'axe à l'aide d'un outil non-métallique adapté, comme une pince en plastique ou un étau avec des mâchoires en aluminium tendre.

Retire as tampas das pontas do eixo com uma ferramenta que não risque nem morda, tal como um alicate com maxilas de plástico ou um torno com maxilas de alumínio macio.

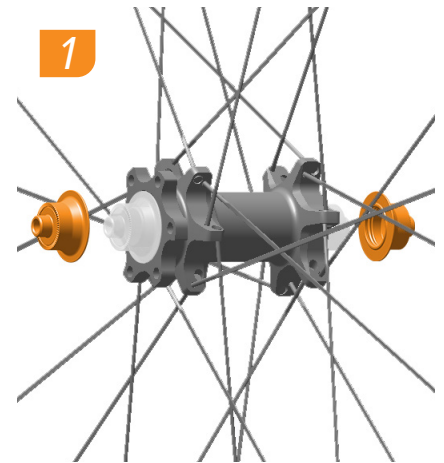

NOTICE

The use of metal tools can damage the end cap surface finish.

AVIS

L'utilisation d'outils métalliques peut endommager les surfaces des couppelles.

NOTIFICAÇÃO

O uso de ferramentas metálicas pode danificar o acabamento da superfície das tampas da extremidade do eixo.

Entfernen Sie die Achs-Endkappen mit einem stumpfen Werkzeug, z. B. eine Zange mit Kunststoffbacken oder ein Schraubstock mit weichen Aluminium-Klemmbacken.

Rimuovere i cappucci terminali del perno con uno strumento in grado di non provocare danni, come ad esempio pinze con becchi di plastica o una morsa da banco con ganasce morbide in alluminio.

刃がプラスチック製のプライヤーや、硬度の低いアルミ製の口金が付いたベンチバイスなど、損傷が起きにくいツールを使用して、アクスルのエンド・キャップを取り外します。

HINWEIS

Metallwerkzeuge können die Oberfläche der Endkappen beschädigen.

AVVISO

L'uso di utensili metallici può danneggiare la finitura superficiale del cappuccio terminale.

注意事項

金属製のツールを使用すると、エンド・キャップの表面を損傷することがあります。

Retire las tapas del eje con una herramienta que no arañe, por ejemplo unos alicates de boca de plástico o un tornillo de banco con mordaza blanda de aluminio.

Verwijder de eindkappen van de as met een niet beschadigend gereedschap, zoals een tang met kunststof bekken of een bankschroef met aluminium zachte bekken.

用非损坏性工具（如：带塑料钳口的钳具或带铝质软钳口的虎钳）卸下车轴盖帽。

AVISO

Utilizar herramientas metálicas podría dañar el acabado superficial de la tapa del eje.

MEDEDELING

Het gebruik van metalen gereedschap kan het oppervlak van de eindkappen beschadigen.

注意

使用金属工具会损坏盖帽的表面光洁度。



Install the end caps by pressing them onto each end of the axle by hand.

Cognition hubs: Apply Zipp Cognition or SRAM Butter grease to the inside of each end cap before installation.

ZR1 hubs: Apply Klüber Staburags NBU30 grease to the face of each bearing, and the sides and ends of the axles before installation.

Bringen Sie die Endkappen an, indem Sie sie mit der Hand auf die Enden der Achse drücken.

Cognition-Naben: Tragen Sie vor dem Einbau Zipp Cognition- oder SRAM Butter-Schmierfett auf die Innere jeder Endkappe auf.

ZR1-Naben: Tragen Sie vor dem Einbau Klüber Staburags NBU30 Schmierfett auf die Stirnfläche jedes Lagers sowie die Seiten und Enden der Achsen auf.

Instale las tapas del eje presionándolas con la mano contra cada extremo del eje.

Bujes Cognition: Aplique grasa Zipp Cognition o SRAM Butter al interior de cada tapa del extremo antes de instalarlas.

Bujes ZR1: Aplique grasa Klüber Staburags NBU30 a la superficie de cada cojinete y a los laterales y extremos de los ejes antes de la instalación.

Mettez les coupelles en place à la main en les enfonçant sur les deux extrémités de l'axe.

Moyeux Cognition : avant leur installation, appliquez de la graisse Zipp Cognition ou SRAM Butter sur la face interne des deux coupelles.

Moyeux ZR1 : appliquez de la graisse Klüber Staburags NBU30 sur la surface de chaque roulement ainsi que sur le pourtour et les extrémités des axes avant l'installation.

Installare i cappucci terminali premendoli a mano su ciascuna estremità del perno.

Mozzi Cognition: Applicare grasso Zipp Cognition o SRAM Butter all'interno di ciascun cappuccio terminale prima dell'installazione.

Mozzi ZR1: Applicare grasso NBU30 Klüber Staburags sulla superficie di ciascun cuscinetto e sui lati e sulle estremità del perno prima dell'installazione.

Installeer de eindkappen door ze met de hand op elk uiteinde van de as in te duwen.

Cognition naven: Breng voor installatie Zipp Cognition smeer of SRAM Butter op de binnenkant van elke eindkap aan.

ZR1-naven: Voor het uitvoeren van de installatie, breng Klüber Staburags NBU30-smeer aan op de voorkant van elke lager, en op de zijkant en uiteinden van de assen.

Instale as tampas das extremidades do eixo pressionando-as com a mão sobre cada uma das extremidades do eixo.

Cubos Cognition: Aplique massa lubrificante Zipp Cognition ou massa SRAM Butter na parte de dentro da cada tampa da extremidade do eixo antes de as instalar.

Cubos ZR1: Aplique massa lubrificante Klüber Staburags NBU30 na face de cada chumaceira e nos lados e extremidades dos eixos antes da instalação.

アクスルの両端にエンド・キャップを手で押し付けてます。

Cognition ハブ：取り付けの前に、両方のエンド・キャップの内側に、Zipp Cognition グリスまたは SRAM Butter グリスを塗布します。

ZR1 ハブ：取り付けの前に、各ベアリングの表面と、アクスルの側面および終端部に、Klüber Staburags NBU30 グリスを塗布します。

用手按压盖帽，将盖帽安装到车轴两端。

Cognition 轮毂：安装前在每一盖帽的内侧涂抹 Zipp Cognition 润滑脂或 SRAM 黄油润滑脂。

ZR1 轮毂：安装之前，把 Klüber Staburags NBU30 润滑脂涂抹在每个轴承的表面和车轴的侧面和端面。

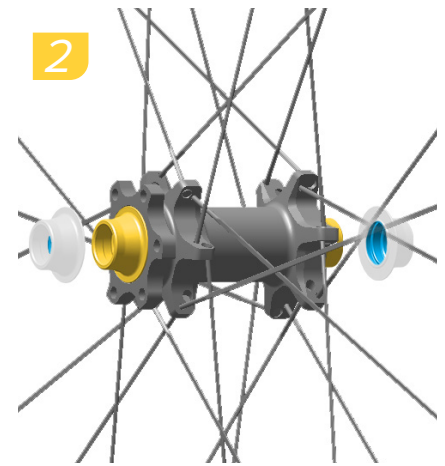

Cognition: SRAM Butter / Cognition Grease

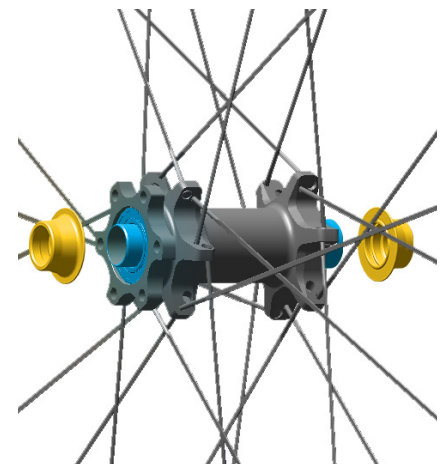

ZR1: Klüber Staburags NBU30

Wheels with Disc Brakes

Laufäder mit Scheibenbremsen
Ruedas con frenos de disco

Roues équipées de freins à disque
Ruote con freni a disco
Wielen met schijfremmen

Rodas com travões de disco
ディスク・ブレーキ付きのホイール
使用盘式刹车的车轮

Zipp Center Locking Rotor Installation

Einbau einer Bremsscheibe mit
Zipp Center Lock-Befestigung
Instalación del rotor de bloqueo
central Zipp

Installation du disque de frein à
verrouillage par le centre Zipp
Installazione rotore a bloccaggio
centrale Zipp
Zipp-remschijf met centrale
vergrendelingsring installeren

Instalação do rotor Zipp trancado
no centro
Zippセンター・ロック・ローターの
取り付け
Zipp 刹车碟中央锁紧环安装

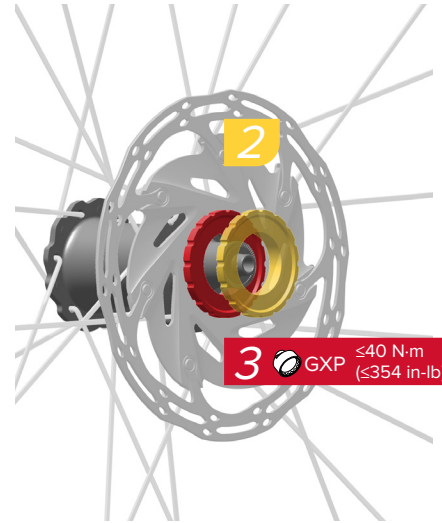
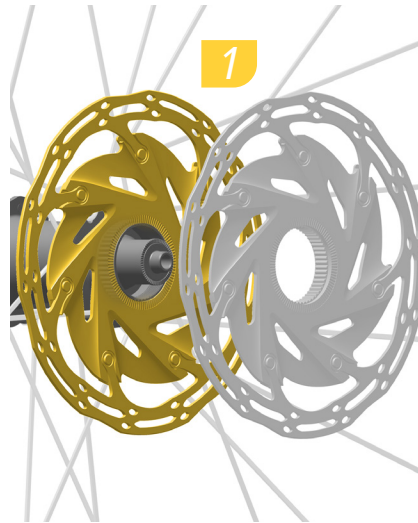
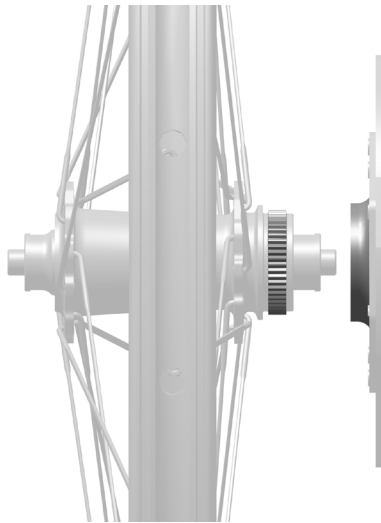

Install the rotor, tapered side first, onto the hub splines.

Install the Zipp center locking mechanism over the disc rotor, thread it into the hub, and tighten.

Montieren Sie die Bremsscheibe mit der konischen Seite zuerst auf der Nabenverzahnung.

Positionieren Sie den Zipp Center Lock-Mechanismus über der Bremsscheibe, setzen Sie den Mechanismus in die Nabe ein und ziehen Sie die Baugruppe fest.

Instale el rotor, con el lado cónico primero, en las estrías del buje.

Instale el mecanismo de bloqueo central Zipp sobre el rotor del disco, enrósquelo en el buje y apríetelo.

Installez le disque de frein avec son côté à épaulement tourné vers les cannelures du moyeu.

Installez le mécanisme de verrouillage central Zipp par-dessus le disque de frein, insérez-le dans le moyeu puis serrez-le.

Installare il rotore, inserendo prima il lato conico, sulle scanalature del mozzo.

Installare il meccanismo di bloccaggio centrale Zipp sopra il disco del rotore, avvitarlo nel mozzo e serrare.

Installeer de remschijf op de vertanding van de naaf, met de taps toelopende kant eerst.

Installeer het centrale Zipp-vergrendelingsmechanisme over de remschijf en draai het stevig op de naaf vast.

Instale o rotor, com o lado cónico primeiro, nas estrias do cubo.

Instale o mecanismo Zipp que tranca no centro sobre o rotor do disco, enrosque-o dentro do cubo e aperte.

ハブのスプラインに、ローターを細くなっている側から取り付けます。

Zipp センター・ロック・メカニズムをディスク・ローターの上に取り付け、ハブに押し入れて締め付けます。

將刹车碟（锥头一侧先入）安装到轮毂轴上。把 Zipp 中央锁式机构安装在刹车碟上，然后旋入轮毂中，并拧紧。



Install
Einbauen
Instalar

Instalar
Installare
Monteren

Instalar
取り付け
安装



Torque
Drehmoment
Par de apriete

Serrage
Coppia
Aandraaimoment

Momento de torção
締め付け
扭緊

6-Bolt Rotor Installation

Einbau einer Bremsscheibe mit
6-Loch-Befestigung
Instalación del rotor de 6 pernos

Installation du disque de frein à
6 vis
Installazione del rotore a 6 bulloni
Montage van 6-bouts remschijf

Instalação do rotor com 6 pernos
6ボルト・ローターの取り付け
6 螺栓式刹车碟安装

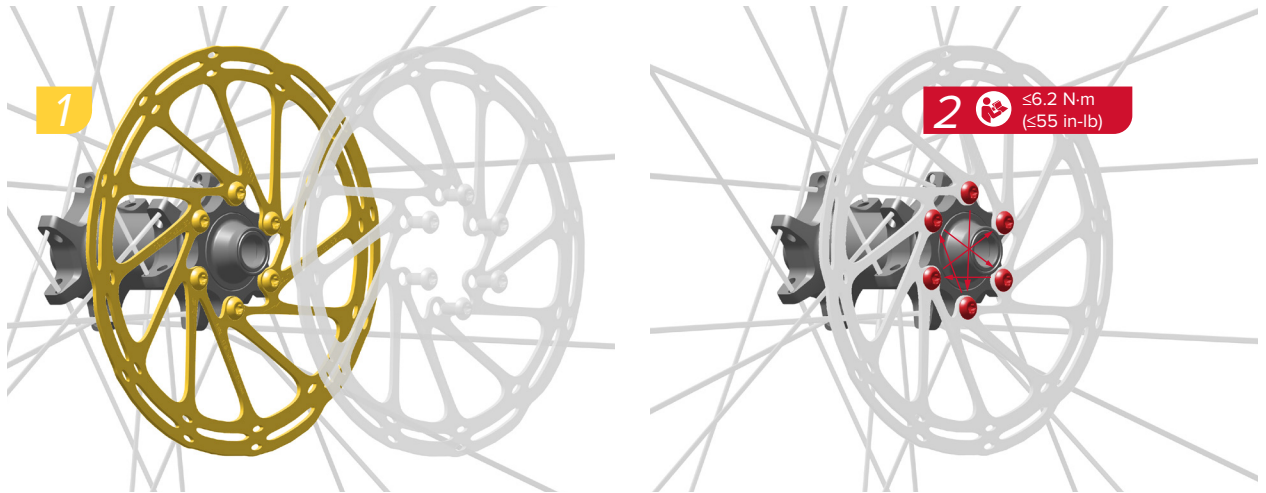

Install the rotor with new, threadlock prepped rotor bolts. Tighten the rotor bolts one turn in an alternating sequence until the torque specified by the rotor manufacturer is achieved for each bolt; do not exceed 6.2 N-m (55 in-lb).

Montieren Sie die Bremsscheibe mit neuen, mit Schraubensicherung vorbereiteten Bremsscheibenschrauben. Ziehen Sie die Bremsscheibenschrauben abwechselnd um eine Umdrehung fest, bis das vom Bremsscheibenhersteller vorgegebene Drehmoment erreicht ist, jedoch nicht mit mehr als 6,2 N-m.

Instale el rotor con los nuevos pernos de rotor preparados con sellador de roscas. Apriete los pernos del rotor una vuelta siguiendo una secuencia alterna hasta alcanzar el par especificado por el fabricante del rotor para cada perno; no sobrepase los 6,2 N-m.

Installez le disque de frein en utilisant les vis neuves enduites de frein-filet en usine. Serrez les vis du disque de frein en croix d'un tour complet à chaque fois jusqu'à ce que chaque vis soit serrée au couple recommandé par le fabricant du disque de frein, sans dépasser 6,2 N-m.

Installare il rotore con dei nuovi bulloni predisposti con pasta frenafilletti. Serrare i bulloni del rotore di un giro seguendo una sequenza alternata finché non si ottengono i valori di coppia di serraggio specificati dal produttore per ciascun bullone. Non superare i 6,2 N-m.

Installeer de rotor met gebruik van de nieuwe, voorbereide rotorbouten. Draai de schijfbouten om de beurt telkens met één draai vast tot het door de fabrikant van de remschijf voorgeschreven moment, maar niet verder dan 6,2 N-m.

Instale o rotor com os novos pernos de rotor preparados com bloqueador de rosca. Aperte os pernos do rotor uma volta, numa sequência alternada, até conseguir atingir o momento de torção especificado pelo fabricante do rotor, para cada um dos pernos; e não exceda 6,2 N-m.

ローターを、スレッドロックを塗布した新しいローター・ボルトを使用して取り付けます。ローターのそれぞれのボルトを、ローターのメーカーが指定するトルク値になるまで、1回ずつ交互に締めていきます。6.2 N-mを超えないようにしてください。

用全新的已涂抹螺纹锁固胶的刹车碟螺栓来安装刹车碟。交替拧紧刹车碟螺栓，每次拧紧一圈，直至每个螺栓都达到刹车碟厂商规定的扭矩值；但不得超过 6.2 N-m。

Wheels with Rim Brakes

Laufräder mit Felgenbremsen

Ruedas con frenos de llanta

Roues pour freins sur jante

Ruote con freni a cerchio

Wielen met velgremmen

Rodas com travões ao aro

リム・ブレーキ付きのホイール

使用轮圈刹车的车轮

Use only the brake pads included with your wheels, or Zipp approved brake pads for your specific rims. For a list of Zipp approved brake pads, consult www.Zipp.com.

Utilisez uniquement les patins de frein fournis avec vos roues ou les patins de frein approuvés par Zipp en fonction du modèle spécifique de vos jantes. Pour obtenir une liste de patins de frein approuvés par Zipp, consultez le site www.Zipp.com.

Use apenas os calços de travões incluídos com as suas rodas, ou calços aprovados pela Zipp e específicos para os seus aros. Para obter uma lista dos calços de travões aprovados pela Zipp, consulte www.Zipp.com.

NOTICE

Use of colored brake pads can cause discoloration of the rim's braking surface, which is not covered under warranty.

Only use carbon-compatible brake pads with carbon rims, and aluminum-compatible brake pads with aluminum rims.

AVIS

L'utilisation de patins de frein de couleur peut provoquer une décoloration de la surface de freinage de la jante, ce qui n'est pas couvert par la garantie.

Avec des jantes en carbone, utilisez uniquement des patins de frein compatibles avec le carbone et, avec des jantes en aluminium, des patins de frein compatibles avec l'aluminium.

NOTIFICAÇÃO

O uso de calços de travão coloridos pode causar descoloração da superfície de travagem do aro, o que não está coberto pela garantia.

Use apenas calços de travões compatíveis com carbono com os seus aros de carbono, e use calços de travões compatíveis com alumínio com aros de alumínio.

⚠ WARNING- CRASH HAZARD

Use of improper or contaminated brake pads, or non-approved pads including non-Zipp carbon specific pads, will lead to excessively high braking temperatures which can cause premature rim wear and/or failure which can lead to serious injury and/or death.

Cork compound brake pads are for use in dry conditions only and will experience reduced performance in wet conditions which can lead to crash or injury.

⚠ AVERTISSEMENT – RISQUE DE CHUTE

Des patins de frein inappropriés, contaminés ou non approuvés, y compris des patins de frein en carbone de marque autre que Zipp, peuvent entraîner une température excessive au freinage accélérant ainsi l'usure des jantes et/ou causant leur défaillance, ce qui peut provoquer des blessures graves voire mortelles.

Les patins de frein en composé de liège doivent être utilisés uniquement par temps sec car, par temps humide, les performances de freinage seront réduites et cela pourrait entraîner une chute du cycliste et des risques de blessures.

⚠ AVISO – PERIGO DE ACIDENTE

O uso de calços de travão incorrectos ou contaminados, ou de calços não aprovados incluindo calços especificamente de carbono que não sejam Zipp, levará a temperaturas de travagem excessivamente altas que poderão causar desgaste prematuro do aro e/ou avaria, o que poderá provocar ferimentos graves e/ou morte.

Calços de travões de material coposto que contém cortiça são para uso apenas em condições secas, e terão um desempenho reduzido em condições molhadas, o que pode provocar um acidente ou ferimentos.

Verwenden Sie nur die mit Ihren Laufrädern gelieferten oder von Zipp für Ihre spezifischen Felgen zugelassene Bremsbeläge. Eine Liste der von Zipp zugelassenen Bremsbeläge finden Sie unter www.Zipp.com.

HINWEIS

Die Verwendung von eingefärbten Bremsbelägen kann zu Verfärbungen der Bremsfläche der Felge führen, die von der Garantie nicht gedeckt sind.

Verwenden Sie für Carbonfelgen oder Aluminiumfelgen nur kompatible Bremsbeläge.

⚠️ WARNUNG – UNFALLGEFAHR

Wenn Sie ungeeignete oder verschmutzte bzw. nicht von Zipp zugelassene Bremsbeläge (z. B. bestimmte Bremsbeläge für Carbonfelgen von Drittherstellern) verwenden, kann es zu übermäßiger Hitzeentwicklung kommen. Dies kann zu vorzeitigem Verschleiß und/oder Versagen der Komponenten führen und birgt die Gefahr von schweren oder tödlichen Verletzungen.

Bremsbeläge aus Kork-Verbundmaterial dürfen nur unter trockenen Bedingungen verwendet werden. Unter nassen Bedingungen kann deren Leistung beeinträchtigt werden, was möglicherweise zu Unfällen und Verletzungen führt.

Utilice sólo las pastillas de freno que vienen con las ruedas, o bien pastillas homologadas por Zipp para su tipo concreto de llanta. Puede ver la lista de pastillas de freno homologadas por Zipp en www.Zipp.com.

AVISO

Las pastillas de freno de colores pueden decolorar la superficie de frenado de la llanta, lo cual no está cubierto por la garantía.

Si sus llantas son de fibra de carbono, utilice únicamente pastillas de freno compatibles con la fibra de carbono, y si son de aluminio use pastillas específicas para llantas de aluminio.

⚠️ ATENCIÓN – RIESGO DE ACCIDENTE

Utilizar pastillas de freno sucias o inadecuadas, o no homologadas, por ejemplo pastillas que no sean específicas para llantas de carbono Zipp, provocará temperaturas excesivamente elevadas al frenar, lo que puede ocasionar un desgaste prematuro de la llanta, o incluso llegar a averiarla, con consecuencias graves o incluso mortales para el ciclista.

Las pastillas de freno de compuesto de corcho son sólo para condiciones secas, y en condiciones húmedas pueden empeorar su rendimiento, con el consiguiente riesgo de accidentes o lesiones.

Utilizzare solo i pattini freno in dotazione alle ruote oppure pattini approvati da Zipp in base ai cerchi impiegati. Per un elenco dei pattini freno approvati da Zipp, consultare www.Zipp.com.

AVVISO

L'utilizzo di pattini freno colorati può provocare lo scolorimento della superficie frenante del cerchio; tale danno non è coperto dalla garanzia.

Con i cerchi in carbonio utilizzare solo pattini freno compatibili con il carbonio; con i cerchi in alluminio utilizzare solo pattini freno compatibili con l'alluminio.

⚠️ AVVERTENZA - PERICOLO DI INCIDENTE

L'utilizzo di pattini freno inadeguati o contaminati genererà temperature eccessivamente elevate sui freni che potrebbero causare un'usura prematura dei cerchi e/o guasti con il rischio di infortuni gravi e/o mortali.

I pattini freno in composti di sughero devono essere utilizzati solo in condizioni di asciutto. In condizioni di bagnato avranno prestazioni ridotte che possono portare a incidenti o infortuni.

Gebruik alleen de remblokjes die met uw wielen zijn meegeleverd of remblokjes die door Zipp voor uw specifieke velgen zijn goedgekeurd. Voor een lijst met remblokjes die door Zipp zijn goedgekeurd, ga naar www.Zipp.com.

MEDEDELING

Het gebruik van gekleurde standaard remblokjes kan verkleuring van het remoppervlak op de velg veroorzaken, dit valt niet onder de garantie.

Gebruik alleen carbon-compatibele remblokjes met carbon velgen en aluminium-compatibele remblokjes met aluminium velgen.

⚠️ WAARSCHUWING - GEVAAR OP EEN ONGEVAL

Het gebruik van verkeerde of vervuilde remblokjes of niet goedgekeurde remblokjes, met inbegrip van niet-Zipp carbon specifieke remblokjes, zal leiden tot een overdreven hoge remtemperatuur wat een vroegtijdige slijtage van de rem en/of storing kan veroorzaken, dit kan leiden tot een ernstig letsel en/of de dood.

Remblokjes van kurk zijn alleen bestemd voor gebruik in droge omstandigheden en leveren lagere remprestaties in natte omstandigheden, wat kan leiden tot een val of letsel.

ホイールに付属しているブレーキ・パッドを使用するか、またはお使いのリムに対応した Zipp 承認済みのブレーキ・パッドのみを使用してください。Zipp 承認済みのブレーキ・パッドのリストは、www.Zipp.com を参照してください。

注意事項

着色された標準ブレーキ・パッドを使用すると、リムのブレーキ表面に変色が生じることがあります。これは保証対象外となります。

カーボン・リムにはカーボン用のブレーキ・パッドのみを使用し、アルミニウム・リムにはアルミニウム用のブレーキ・パッドのみを使用してください。

⚠️ 警告 - 事故につながる危険性

不適切なブレーキ・パッドや汚れたブレーキ・パッド、または承認されていないブレーキ・パッド（カーボン製リムに特化した Zipp 純正ではないパッドも含む）を使用すると、ブレーキ時の温度が非常に高くなり、リムへの作用不足または作用障害を招いて、重傷または死亡につながる事故を引き起こす危険性があります。

コルクコンパウンド・ブレーキ・パッドは、乾燥した環境・天候でのみ使用してください。濡れた環境・天候で使用すると性能が低減し、事故を招いて怪我につながる危険性があります。

请只使用车轮随附的刹车皮或经 Zipp 批准用于特定轮圈的刹车皮。如要了解经 Zipp 批准的刹车皮列表，请参见 www.Zipp.com。

注意

使用彩色刹车皮会导致轮圈制动面变色，这不在保修范围内。

请仅在碳质轮圈上使用碳兼容刹车皮，在铝质轮圈上使用铝兼容刹车皮。

⚠️ 警告 - 碰撞隐患

使用不当或受污染或未经批准的刹车皮（包括特定非 Zipp 碳质刹车皮）会导致刹车温度过高，引起轮圈过早磨损和 / 或故障，从而导致人员严重受伤和 / 或死亡。

Cork 复合材料刹车皮仅限在干燥条件下使用。如果在潮湿的条件下使用会导致性能下降，从而可能导致车辆碰撞或人员受伤。

Rim Brake Pad Replacement

Austausch der Felgenbremsbeläge

Sustitución de pastillas de freno de llanta

Remplacement des patins de frein

Sostituzione dei pattini dei freni a cerchio

De velgremblokjes vervangen

Substituição dos calços do travão ao aro

リム・ブレーキ・パッドの交換

轮圈刹车皮更换

Inspect rim brake pads for wear every month.

When the grooves on your brake pads disappear, they are worn and need to be replaced with new brake pads.

Consult your rim brake caliper manufacturer's instructions for brake pad replacement.

Prüfen Sie die Bremsbeläge einmal im Monat auf Abnutzung.

Wenn die Kerben an Ihren Bremsbelägen nicht mehr sichtbar sind, sind die Bremsbeläge abgefahren und müssen ersetzt werden.

Lesen Sie die Verfahren zum Austausch der Felgenbremsbeläge in der Anleitung des Herstellers Ihres Felgenbremsmittels nach.

Una vez al mes, compruebe el desgaste de las pastillas de freno.

Si los surcos de las pastillas de freno han desaparecido, significa que las pastillas están desgastadas y es necesario cambiarlas por otras nuevas.

Para sustituir sus pastillas de freno de llanta, consulte las instrucciones del fabricante de la pinza de freno de llanta.

Vérifiez l'usure des patins de frein une fois par mois.

Lorsque les rainures ne sont plus visibles sur vos patins de frein, cela signifie qu'ils sont usés et qu'ils doivent être remplacés par des patins de frein neufs.

Pour savoir comment remplacer les patins de frein, consultez les instructions du fabricant de vos étriers de frein sur jante.

Esaminare i pattini freno ogni mese per rilevare l'eventuale usura.

Quando i solchi presenti sui pattini freno non sono più visibili, i pattini sono consumati e devono essere sostituiti.

Consultare le istruzioni del produttore della pinza del freno a cerchio per la sostituzione dei pattini.

Controleer de remblokjes elke maand op slijtage.

Wanneer de groeven op uw remblokken verdwijnen, zijn deze versleten en moeten ze worden vervangen door nieuwe remblokken.

Raadpleeg de instructies van de fabrikant van uw velgremklauw voor het vervangen van de remblokjes.

Inspeccione os calços dos travões uma vez por mês para detectar desgaste.

Quando desaparecem as estrias nos seus calços de travões, eles estarão gastos e precisam de ser substituídos por calços de travões novos.

Consulte as instruções do fabricante da maxila do seu travão ao aro, para como conseguir calços de travão sobressalentes para substituição.

ブレーキ・パッドの消耗具合を毎月確認してください。

ブレーキ・パッドの溝が消滅したら磨耗の証拠であり、新しいブレーキ・パッドと交換する必要があります。

ブレーキ・パッドの交換については、リム・ブレーキ・キャリパー・メーカーの使用説明書を参照してください。

毎月检查刹车皮的磨损情况。

如果刹车皮的凹槽已消失，则表明刹车皮已磨损，需要用新的刹车皮予以更换。

如需更换刹车皮，请参照轮圈刹车钳厂商的说明。

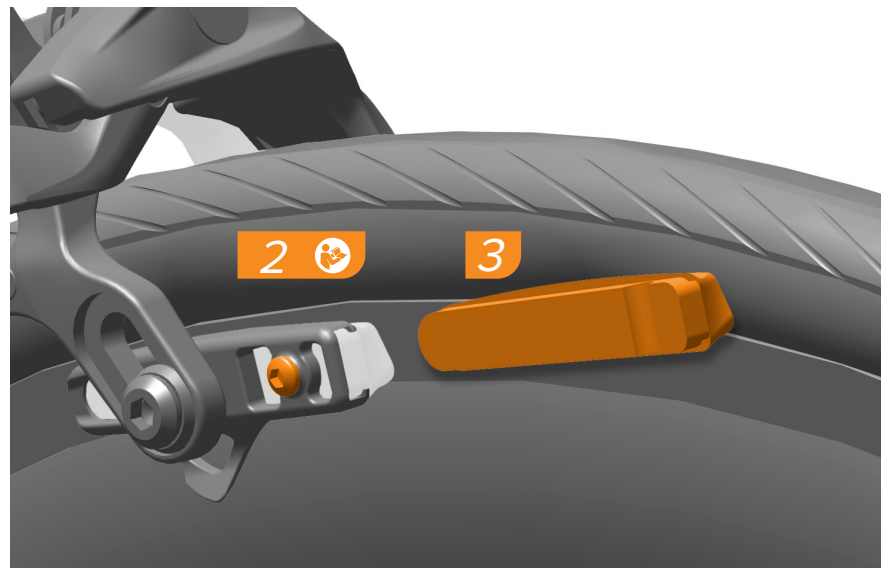

Carbon Fiber Rims

Carbonfaser-Felgen

Llantas de fibra de carbono

Jantes en fibre de carbone

Cerchi in fibra di carbonio

Carbon velgen

Aros de fibra de carbono

カーボン・ファイバー製のリム

碳纤维轮圈

⚠️ WARNING - CRASH HAZARD

Inspect the rim brake track for wear before each ride. Do not use a carbon fiber rim that has a worn brake track. A worn brake track can cause the rim to fail which can lead to a crash and serious injury and/ or death to the rider. If the outer woven carbon layer (a) of the rim brake track is worn down to expose parallel fibers (b), do not ride the wheel. Consult a Zipp retailer for further inspection.

Do not expose Zipp wheels or rims to hot vehicle exhaust or allow the rims to contact any vehicle exhaust components.

⚠️ AVERTISSEMENT - RISQUE DE CHUTE

Avant chaque utilisation, vérifiez que la bande de freinage de la jante n'est pas usée. N'utilisez jamais de jante en fibre de carbone dont la bande de freinage est usée. Une bande de freinage usée peut entraîner une défaillance de la jante, ce qui peut causer la chute du cycliste et provoquer des blessures graves, voire mortelles. Si la couche extérieure en carbone tressé (a) de la bande de freinage de la jante est usée au point qu'elle laisse apparaître des fibres parallèles (b), il ne faut pas utiliser la roue. Consultez un revendeur Zipp pour une inspection plus approfondie.

Les jantes et roues Zipp ne doivent jamais être exposées aux gaz d'échappement ni toucher les pots d'échappement des véhicules en raison de la forte chaleur dégagée.

⚠️ AVISO - PERIGO DE ACIDENTE

Inspeccione a superfície de travagem no aro antes de cada passeio de bicicleta. Não use um aro de fibras de carbono que tenha uma superfície de travagem gasta. Uma superfície de travagem gasta pode provocar a falha do aro, o que pode causar um acidente e graves ferimentos e/ ou morte ao ciclista. Se a camada externa de tela de carbono (a) da superfície de travagem no aro estiver gasta ao ponto de se verem as fibras paralelas (b), não se monte sobre essa roda. Consulte um retalhista Zipp para uma melhor inspeção.

Não exponha as rodas nem os aros Zipp ao escape quente dum veículo e não permita que os aros entrem em contacto com quaisquer componentes do escape dum veículo.

⚠️ WARNUNG - UNFALLGEFAHR

Überprüfen Sie vor jeder Fahrt die Bremsflanke der Felge auf Abnutzung. Fahren Sie nicht mit Carbonfaser-Felgen, deren Bremsflanke abgenutzt ist. Eine abgenutzte Bremsflanke kann zum Versagen der Felge führen, sodass für den Fahrer die Gefahr von schweren oder tödlichen Verletzungen besteht. Fahren Sie nicht mit dem Laufrad, wenn die äußere Schicht der Bremsflanke der Felge aus Carbonfasergewebe (a) so abgenutzt ist, dass parallele Fasern (b) freiliegen. Lassen Sie das Laufrad von Ihrem Zipp-Händler überprüfen.

Zipp-Laufräder oder -Felgen keinen heißen Fahrzeugabgasen aussetzen. Felgen dürfen keine Komponenten der Abgasanlage von Fahrzeugen berühren.

⚠️ AVVERTENZA - PERICOLO DI INCIDENTE

Controllare l'usura della pista frenante del cerchio prima di utilizzare il mezzo. Non utilizzare un cerchio in fibra di carbonio con una pista frenante usurata. Una pista frenante usurata può causare il cedimento del cerchio, provocando lesioni gravi e/o mortali. Se lo strato di fibra di carbonio esterno (a) della pista frenante del cerchio è usurato al punto tale da esporre le fibre parallele (b), non utilizzare la ruota. Consultare un rivenditore Zipp per un'ulteriore ispezione.

Non esporre le ruote o i cerchi Zipp ai gasi di scarico caldi del veicolo né consentire ai cerchi di entrare in contatto con qualsiasi componente di scarico del veicolo.

⚠️ 警告 - 事故につながる危険性

乗車前に毎回、リム・ブレーキのトラック部を検査し、磨耗がないことを確認してください。トラック部がブレーキによって磨耗しているカーボン・ファイバー製のリムは使用しないでください。トラック部がブレーキによって磨耗すると、リムに不調をもたらして事故を招き、ライダーの重傷または死亡につながる危険性があります。リム・ブレーキのトラック部の外側にあるカーボン織りの層 (a) が磨耗して、平行に並んだファイバー (b) が露出している場合は、このホイールでのライドは避けてください。より詳しい検査は、Zipp 販売店にご相談ください。

Zipp ホイールまたはリムを、自動車の熱い排出ガスに晒さないでください。またリムは、いかなる自動車の排出ガス部品にも接触させないでください。

⚠️ ATENCIÓN - RIESGO DE ACCIDENTE

Cada vez que vaya a montar, compruebe el desgaste de la zona de fricción del freno de llanta. No utilice llantas de fibra de carbono que tengan desgastada la zona de fricción, ya que esto podría llegar a dañar la llanta y ocasionar un accidente, con consecuencias graves o incluso mortales para el ciclista. Si la capa exterior de fibra de carbono (a) de la zona de fricción del freno de llanta está tan desgastada que llegan a verse fibras paralelas (b), no circule con esa rueda. Acuda a un distribuidor de Zipp para que la revise a fondo.

No exponga las ruedas ni las llantas Zipp a los gases de escape calientes de un vehículo ni permita que las llantas entren en contacto con los componentes de escape del vehículo.

⚠️ WAARSCHUWING - GEVAAR OP EEN ONGEVAL

Inspecteer voor elke rit het remvlak op de velg op slijtage. Gebruik geen carbon velg met een versleten remvlak. Een versleten remvlak kan het falen van de velg veroorzaken en kan leiden tot een ongeval en ernstig letsel en/of de dood van de fietser. Als de buitenste geweven carbonlaag (a) van het remvlak op de velg zo versleten is dat de evenwijdige vezels (b) zichtbaar zijn, rij niet met het wiel. Raadpleeg een Zipp verkoper voor verdere inspectie.

Stel geen Zipp-wielen of velgen bloot aan hete voertuiguitlaten of zorg dat de velgen geen uitlaatcomponenten van voertuigen aanraken.

⚠️ 警告 - 撞伤隐患

每次骑行前检查轮圈刹车轨是否磨损。请勿使用刹车轨已磨损的碳纤维轮圈。磨损的刹车轨可能会导致轮圈出现故障，引起撞车事故及骑行者严重受伤及/或死亡。如果轮圈刹车轨的外部编织碳质层 (a) 磨损并减薄至露出平行纤维 (b)，则请勿用此等车轮骑行。联系 Zipp 零售商进行进一步的检测。

Zipp 车轮或车圈不得暴露在机动车的热尾气中，也不得接触任何机动车排气部件。

Indications of Carbon Fiber Brake Track Wear

Anzeichen von Verschleiß der Bremsflanke an Carbonfaser-Felgen

Indicaciones de desgaste de la pista de freno de fibra de carbono

Indications de l'usure de la bande de freinage en fibre de carbone

Indicazioni di usura della pista del freno in fibra di carbonio

Indicaties van slijtage op het remvlak van koolstofvezel

Indicações de desgaste da superfície de travagem de fibra de carbono

ブレーキによるカーボン・ファイバー製リムのトラック部摩耗の兆候

碳纤维刹车轨磨损指示

Cross Weave

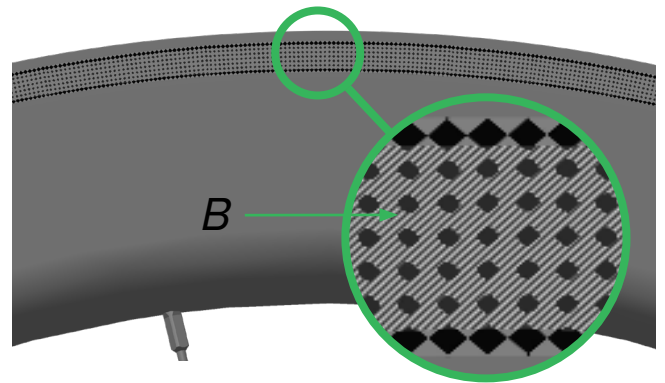
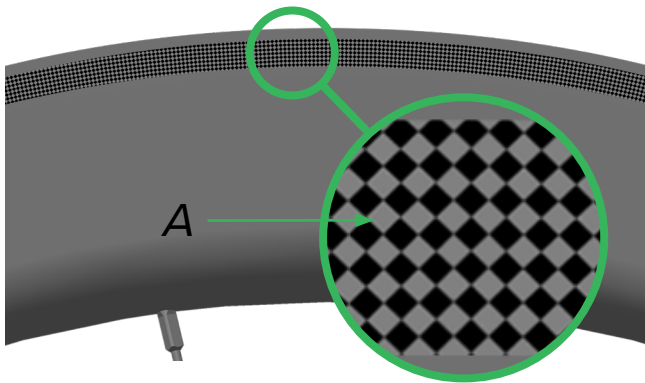

Pave

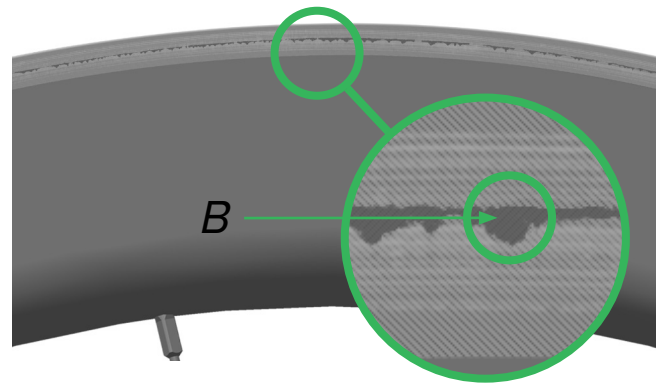
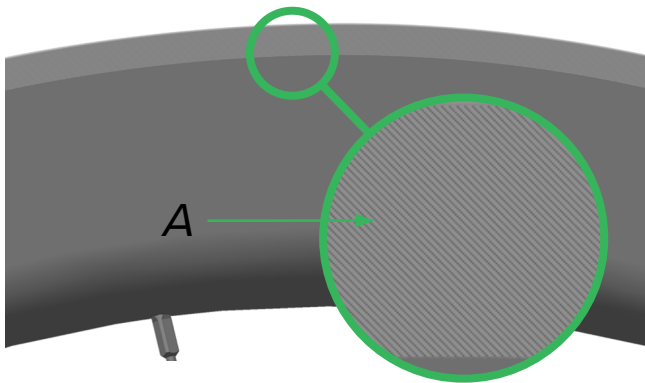

ShowStopper

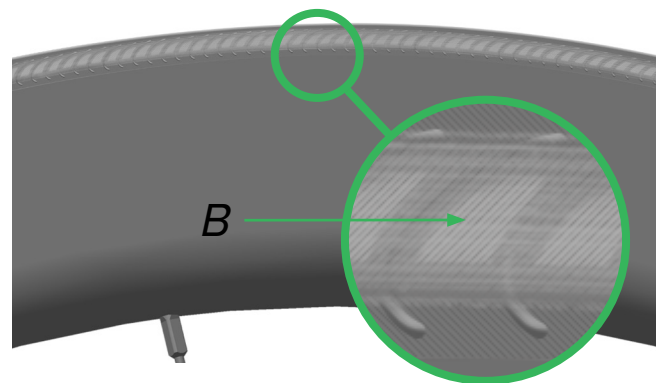
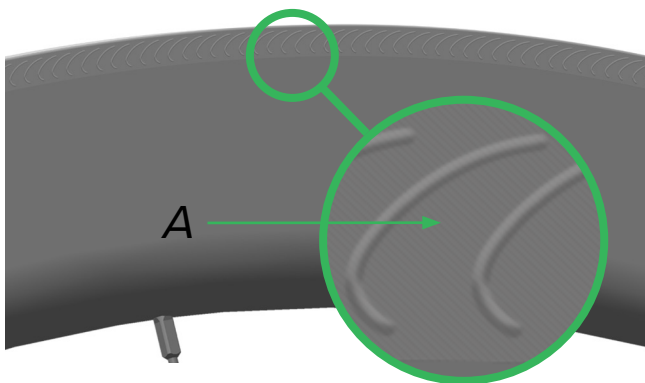

Front Wheel Installation

Einbau des Vorderrads

Instalación de la rueda delantera

Installation de la roue avant

Installazione della ruota anteriore

Het voorwiel Installeren

Instalação da roda da frente

フロント・ホイールの取り付け

前轮安装

Rim Brake: Turn the brake quick release to the open position.

Frein sur jante : tournez le blocage rapide du frein en position ouverte.

Travão ao aro: Rode o desprendimento rápido do travão para a posição aberta.

Felgenbremse: Drehen Sie den Schnellspanner der Bremse in die offene Position.

Freno cantilever: Ruotare lo sgancio rapido del freno nella posizione aperta.

リム・ブレーキ: ブレーキのクイック・リリースをオープンポジションに回します。

Freno de llanta: Gire la palanca de desmontaje rápido del freno hasta la posición de apertura.

Velgrem: Draai de snelspanner van de rem naar de open positie.

轮圈刹车: 将刹车快脱机构转到打开位置。

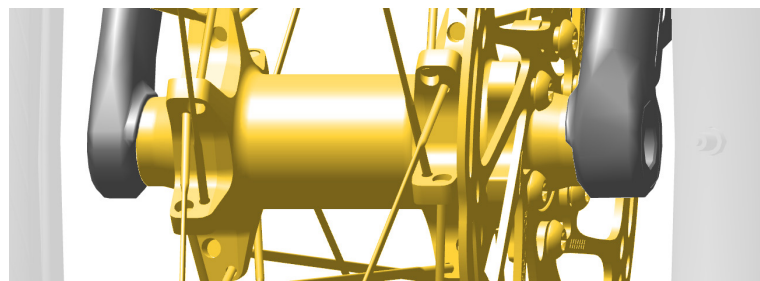
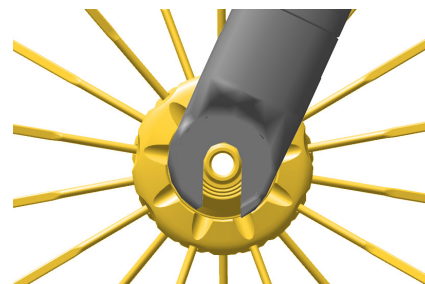
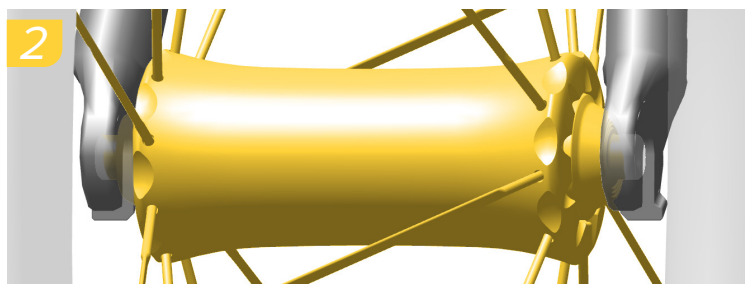
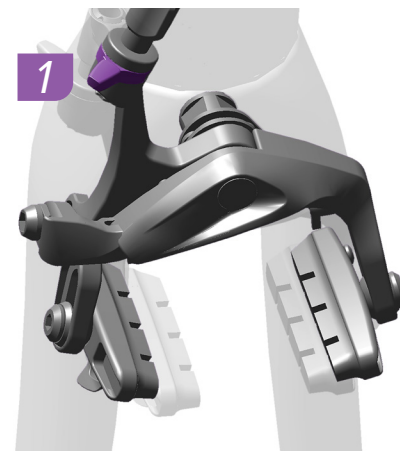

Install the front wheel into the dropouts. If your wheel and/or front tire has directional arrows, make sure the tire rotates in the proper direction.

Installez la roue avant dans les pattes de fixation. Si votre roue et/ou votre pneu avant possède des flèches directionnelles, assurez-vous que le pneu tourne bien dans le sens indiqué.

Instale a roda da frente nos encaixes. Se o seu pneu e/ou a roda da frente tiverem setas direccionais, assegure-se de que o pneu roda na direcção correcta.

Setzen Sie das Vorderrad in die Ausfallenden ein. Wenn Ihr Laufrad und/oder Vorderreifen mit Laufrichtungspfeilen versehen ist/sind stellen Sie sicher, dass sich der Reifen in die richtige Richtung dreht.

Installare la ruota anteriore nei forcellini. Se la ruota e/o lo pneumatico anteriore sono dotati di frecce direzionali, accertarsi che lo pneumatico ruoti nella direzione corretta.

フロント・ホイールをドロップアウトに取り付けます。ホイールおよび/またはフロント・タイヤに方向を示す矢印がある場合は、タイヤが正しい方向に回転することを確かめてください。

Instale la rueda delantera en las punteras. Si la rueda y/o el neumático delantero tienen flechas que indican el sentido de giro, asegúrese de que el neumático gira en la dirección adecuada.

Installeer het voorwiel in de openingen. Als het voorwiel en/of de voorband van richtingspijlen zijn voorzien, zorg dan dat de band in de juiste richting draait.

将前轮安装到勾爪中。如果车轮和/或前轮胎上标有指示箭头，则需确保轮胎按正确的方向旋转。



Adjust
Einstellen
Ajustar

Régler
Regolare
Afstellen

Ajustar
調節
調整



Install
Einbauen
Instalar

Installer
Installare
Monteren

Instalar
取り付け
安装



Quick Release: Align the lever with the curved surface of the cam bushing.

⚠️ WARNING - CRASH HAZARD

Misalignment of the lever and cam bushing can cause damage to the parts and can result in insufficient lever tension while the lever is closed. A damaged cam bushing or lever may require higher lever closing force which may result in insufficient wheel retention. Do not deviate from the installation procedure to reduce force required to close the lever as this will result in insufficient wheel retention.

Schnellspanner: Richten Sie den Hebel auf die Rundung in der Lagerbuchse aus.

⚠️ WARNUNG - UNFALLGEFAHR

Wenn der Hebel und die Lagerbuchse falsch ausgerichtet sind, können die Teile beschädigt werden, sodass der Hebel in geschlossener Stellung nicht mehr genug Spannung erzeugt. Beschädigte Lagerbuchsen oder Hebel können den Kraftaufwand zum Schließen erhöhen, sodass das Laufrad nicht richtig fixiert wird. Befolgen Sie das Einbauverfahren und reduzieren Sie nicht die Kraft, die zum Schließen des Schnellspannhebels benötigt wird. Andernfalls wird das Laufrad nicht sicher fixiert.

Palanca del mecanismo de desmontaje rápido: Alinee la palanca con la superficie curvada del casquillo de la leva.

⚠️ ATENCIÓN - RIESGO DE ACCIDENTE

La desalineación entre la palanca y el casquillo de la leva puede provocar daños en las piezas e impedir que la palanca quede con una tensión suficiente al cerrarla. Un casquillo de la leva dañado puede obligar a hacer más fuerza al cerrar la palanca, con lo cual la rueda podría no quedar suficientemente sujeta. No intente reducir la fuerza necesaria para cerrar la palanca desviándose del procedimiento descrito, ya que la rueda podría no quedar bien sujeta.

Blocage rapide : alignez le levier avec la surface incurvée de la bague de la came.

⚠️ AVERTISSEMENT - RISQUE DE CHUTE

Un mauvais alignement du levier avec la bague de la came peut endommager les pièces et provoquer une tension insuffisante du levier en position fermée. Avec une bague de la came ou un levier endommagé, il faut une plus grande force pour fermer le levier et cela peut être insuffisant pour fixer la roue solidement. Ne modifiez jamais les procédures d'installation pour réduire la force nécessaire à la fermeture du levier car cela peut être insuffisant pour fixer la roue solidement.

Sgancio rapido: Allineare la leva con la superficie curva della boccola della camma.

⚠️ AVVERTENZA - PERICOLO DI INCIDENTE

Il cattivo allineamento della leva e della boccola della camma può causare danni alle parti con conseguente tensione insufficiente della leva quando chiusa. Una boccola della camma o una leva danneggiate possono richiedere una maggiore forza di chiusura sulla leva, il che può comportare una insufficiente ritenzione delle ruote. Non deviare dalla procedura di installazione per ridurre la forza necessaria per chiudere la leva in quanto questo comporterebbe un'insufficiente ritenzione della ruota.

Snelsluiking: Breng de hendel op één lijn met het gebogen oppervlak van de nokkenbus.

⚠️ WAARSCHUWING - GEVAAR OP EEN ONGEVAL

Het verkeerd uitlijnen van de hendel en nokkenbus kan de onderdelen beschadigen, wat kan leiden tot onvoldoende spanning op de hendel wanneer deze gesloten is. Een beschadigde nokkenbus of hendel kan meer kracht vergen om de hendel te sluiten waardoor het wiel onvoldoende wordt vastgezet. Wijk niet af van de installatieprocedure om de kracht nodig voor het sluiten van de hendel te verlagen, het wiel zal onvoldoende worden vastgezet.

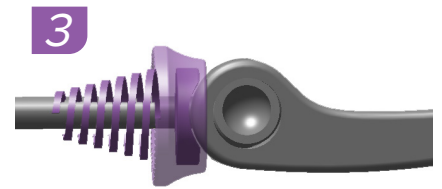

Desprendimento rápido: Alinhe a alavanca com a superfície encurvada da chumaceira da came.

⚠️ AVISO - PERIGO DE ACIDENTE

Um mau alinhamento da alavanca e da chumaceira da came pode causar danos às peças e pode resultar em insuficiente tensão da alavanca quando a alavanca estiver fechada. Uma chumaceira da came ou uma alavanca danificada pode precisar de uma maior força para fechar a alavanca, o que pode resultar em insuficiente retenção da roda. Não se desvie do procedimento de instalação para reduzir a força necessária para fechar a alavanca, porque isto resultará em insuficiente retenção da roda.

クイック・リリース: レバーを、カム・ブッシングのカーブ面にきちんと揃えます。

⚠️ 警告 - 事故につながる危険性

レバーとカム・ブッシングの位置がきちんと揃っていない場合は部品が損傷する可能性があります、レバーが閉じているときに、レバーのテンションが不十分になることがあります。カム・ブッシングまたはレバーが損傷すると、レバーを閉じる際に強い力が必要になり、ホイールのテンションが不十分になることがあります。レバーを閉じる際に必要な力を低減させるために、通常の取り付け手順以外の方法を行うことはしないでください。ホイールのテンションが不十分になります。

快脱机构: 将杆体与凸轮座的曲面对齐。

⚠️ 警告 - 撞伤隐患

快脱杆与凸轮座未对齐可能会导致部件损坏，在快脱杆闭合时使杆体张力不足。如果凸轮座或杆体损坏，则可能需要更大的闭合力，进而导致车轮不够紧固。请勿违反安装程序减少闭合杆体所需的力道，因为这会导致车轮不够紧固。

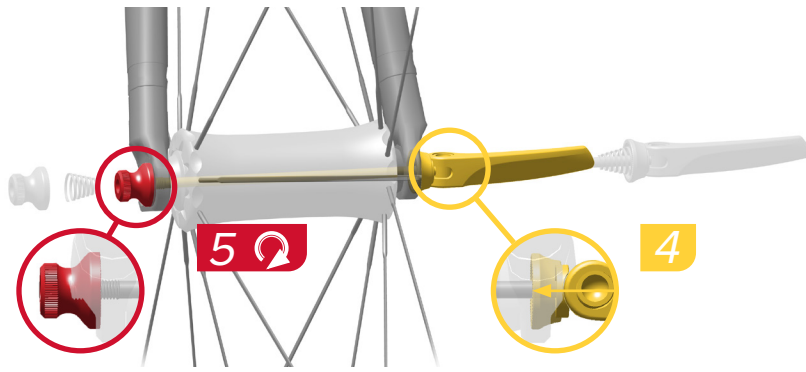

Insert the quick release axle through the non-drive side of the hub. With the lever in line with the axle, push and hold the lever cam against the non-drive side dropout. Thread the adjusting nut onto the axle by hand until it contacts the drive side dropout and the inside of the dropout contacts the hub. The adjusting nut must engage at least four threads on the axle. Close the lever toward the rear of the bicycle, parallel to the ground.

Führen Sie die Schnellspannachse durch die Nicht-Antriebsseite der Nabe ein. Halten Sie den Hebel in einer Linie mit der Achse und drücken Sie die Hebelbuchse gegen das Ausfallende auf der Nicht-Antriebsseite. Schrauben Sie die Einstellmutter von Hand auf die Achse, bis sie am Ausfallende auf der Antriebsseite anliegt und die Innenseite des Ausfallendes die Nabe berührt. Die Einstellmutter muss mindestens mit vier ganzen Umdrehungen im Achsgewinde fassen. Schließen Sie den Hebel parallel zum Boden in Richtung Hinterseite des Fahrrades.

Inserte el eje de desmontaje rápido por el lado no motriz del buje. Con la palanca en línea con el eje, presione y mantenga sujeta la leva de la palanca contra la puntera del lado no motriz. Enrosque al eje la tuerca de ajuste, utilizando sólo la mano, hasta tocar la puntera del lado motriz y hasta que la cara interior de la puntera toque el buje. La tuerca de ajuste debería quedar enroscada al eje cuatro vueltas de rosca como mínimo. Cierre la palanca hacia la parte de atrás de la bicicleta, dejándola paralela al suelo.

Introduisez l'axe à blocage rapide dans le moyeu du côté opposé à la chaîne. Lorsque le levier est aligné avec l'axe, poussez la came du levier et maintenez-la contre la patte de fixation du côté opposé à la chaîne. À la main, vissez l'écrou de réglage sur l'axe jusqu'à ce qu'il vienne toucher la patte de fixation du côté de la chaîne et que l'intérieur de la patte de fixation vienne toucher le moyeu. L'écrou de réglage doit s'engager sur l'axe d'au moins quatre tours. Tournez le levier en position fermée vers l'arrière du vélo de manière à ce qu'il soit parallèle au sol.

Inserire il perno a sgancio rapido attraverso il lato opposto alla trasmissione del mozzo. Con la leva in linea con il perno, spingere e trattenere la camma della leva contro il forcellino sul lato opposto alla trasmissione. Avvitare il dado di regolazione sul perno a mano fino a che non tocca il forcellino sul lato opposto alla trasmissione e l'interno del forcellino non è a contatto con il mozzo. Il dado di regolazione deve impegnare almeno quattro filettature sul perno. Chiudere la leva verso la parte posteriore della bicicletta, parallelamente al terreno.

Breng de snelspanas door de niet-aandrijfzijde van de naaf. Met de hendel op één lijn met de as, duw en houd de hendelnok tegen de opening aan niet-aandrijfzijde. Draai de borgmoer op de as met de hand vast totdat het contact maakt met de opening aan aandrijfzijde en de binnenkant van de opening contact maakt met de naaf. De borgmoer moet minstens vier omwentelingen op de as zijn vastgedraaid. Sluit de hendel richting de achterkant van de fiets en evenwijdig met de grond.



Insira o eixo de desprendimento rápido através do lado do cubo oposto às cremalheiras. Com a alavanca alinhada com o eixo, empurre e segure a came da alavanca contra o encaixe do lado oposto às cremalheiras. Enrosque a porca de ajuste no eixo só com a mão, até que ela entre em contacto com o encaixe do lado das cremalheiras, e a parte interna do encaixe entre em contacto com o cubo. A porca de ajuste tem que agarrar pelo menos quatro fios de rosca do eixo. Feche a alavanca em direcção à traseira da bicicleta, paralelamente ao solo.

クイック・リリース・アクスルを、ハブの非ドライブ側に挿入します。レバーがアクスルと一直線になるようにし、レバー・カムを非ドライブ側のドロップアウトに押し、保持します。調節ナットを手で回してアクスルに取り付け、調節ナットがドライブ側のドロップアウトに触れるように、またドロップアウトの内側がハブに触れるようにします。この際、調節ナットのねじ山が最低4回転分、アクスルに噛み合っていないければなりません。レバーを自転車の後部に向けて、地面と平行になるように閉じます。

將快脫軸插入輪轂的非傳動側。使杆體與軸成一條直線，推動杆體凸輪使之抵住非傳動側勾爪并握住。用手將調節螺母旋入快脫軸，直至螺母接觸傳動側勾爪，并且勾爪內側接觸輪轂。調節螺母必須旋入快脫軸至少4圈。向自行車後方閉合杆體，與地面平行。

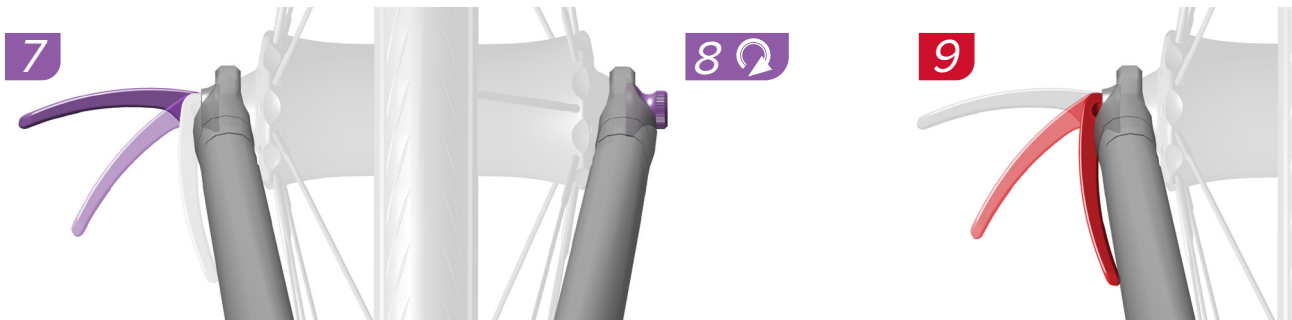

To increase lever tension, open the lever and turn the adjusting nut clockwise by hand. Close the lever to re-check lever tension. Lever tension is sufficient when the lever cannot be rotated while in the closed position. If the lever can be rotated while in the closed position, this is an indication that lever tension is insufficient and must be increased.

Pour augmenter la tension du levier, mettez-le en position ouverte puis tournez l'écrou de réglage à la main dans le sens des aiguilles d'une montre. Tournez le levier en position fermée pour vérifier de nouveau sa tension. La tension du levier est suffisante à partir du moment où, une fois en position fermée, il ne peut plus tourner. Si le levier peut encore tourner une fois en position fermée, cela signifie que sa tension est insuffisante et qu'elle doit être augmentée.

Para aumentar a tensão na alavanca, abra a alavanca e rode a porca de ajuste no sentido dos ponteiros do relógio, com a mão. Feche a alavanca para voltar a verificar a tensão na alavanca. A tensão na alavanca será suficiente quando a alavanca não puder ser rodada enquanto estiver na posição fechada. Se a alavanca puder ser rodada enquanto está na posição fechada, isto será uma indicação de que a tensão na alavanca é insuficiente e tem que ser aumentada.

Um die Hebelspannung zu erhöhen, öffnen Sie den Hebel und drehen Sie die Einstellmutter mit der Hand im Uhrzeigersinn. Schließen Sie den Hebel, um die Hebelspannung zu prüfen. Die Hebelspannung ist ausreichend, wenn sich der Hebel in der geschlossenen Stellung nicht drehen lässt. Wenn sich der Hebel in der geschlossenen Stellung drehen lässt, weist dies darauf hin, dass die Hebelspannung erhöht werden muss.

Per aumentare la tensione sulla leva, aprirla e ruotare a mano il dado di regolazione in senso orario. Chiudere la leva per ricontrollarne la tensione. La tensione della leva è sufficiente quando la leva non può essere ruotata mentre è in posizione di chiusura. Se la leva può essere ruotata mentre è in posizione di chiusura, questa è una indicazione del fatto che la tensione della leva è insufficiente e deve essere aumentata.

レバーのテンションを上げるには、レバーを開いて調節ナットを手で右に回します。レバーを閉じ、レバーのテンションを再度確認します。レバーがクローズのポジションにあるときに、レバーを回転させることができなければ、レバーのテンションは十分です。レバーがクローズのポジションにあるときに、レバーを回転させることができる場合は、レバーのテンションが不十分であり、テンションを上げる必要があります。

Para aumentar la tensión de la palanca, ábrala y gire a mano la tuerca de ajuste en sentido horario. Cierre la palanca para volver a comprobar la tensión de la palanca, que será suficiente si la palanca no se puede girar cuando esté en la posición de cierre. Si la palanca puede girarse estando en la posición de cierre, significa que su tensión es insuficiente, por lo que deberá aumentarla.

Om de spanning op de hendel te verhogen, open de hendel en draai de borgmoer met de hand en met de klok mee. Sluit de hendel om de spanning opnieuw te controleren. De spanning op de hendel is voldoende wanneer de hendel in de gesloten positie niet gedraaid kan worden. Als de hendel in de gesloten positie gedraaid kan worden, geeft dit aan dat de spanning op de hendel onvoldoende is en verhoogd moet worden.

如需增大快脱杆张力，请打开杆体，用手顺时针旋转调节螺母。闭合杆体，重新检测快脱杆张力。如果杆体在闭合位置时不能转动，则其已充分张紧。如果杆体在闭合位置时能转动，说明快脱杆张力不足且必须增大。

Rim Brake: Turn the brake quick release to the closed position.

Frein sur jante : tournez le blocage rapide du frein en position fermée.

Travão ao aro: Rode o desprendimento rápido do travão para a posição fechada.

Felgenbremse: Drehen Sie den Schnellspanner der Bremse in die geschlossene Position.

Freno cantilever: Ruotare lo sgancio rapido del freno in posizione chiusa.

リム・ブレーキ: ブレーキのクイック・リリースをクローズのポジションに回します。

Freno de llanta: Gire la palanca del mecanismo de desmontaje rápido del freno hasta la posición de cierre.

Velgrem: Draai de snelspanner van de rem naar de gesloten positie.

轮圈刹车: 将刹车快脱机构转到闭合位置。



Adjust
Einstellen
Ajustar

Régler
Regolare
Afstellen

Ajustar
調節
調整



Torque
Drehmoment
Par de apriete

Serrage
Coppia
Aandraaimoment

Momento de torção
締め付け
扭緊

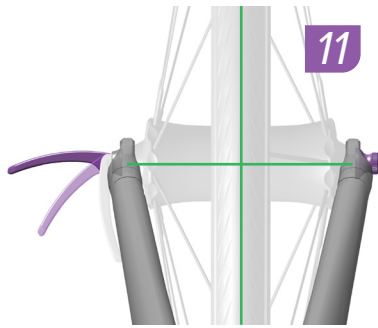

The front wheel must be centered between the fork dropouts. If the wheel is not centered, open the quick release, make sure the wheel axle is fully seated in the fork, and close the quick release. Rim Brakes: Center the brake pads so there is an equal distance between the pads and the rim. Inspect brake pad alignment and centering by closing and opening the pads with the brake lever. If the brake pads are not centered to the wheel, see your brake manufacturer's instructions. If the wheel fails to adequately center in the fork, you should consult your Zipp dealer or professional bicycle mechanic.

Das Vorderrad muss in den Ausfallenden der Gabel mittig ausgerichtet sein. Wenn das Laufrad nicht mittig ausgerichtet ist, öffnen Sie den Schnellspanner, stellen Sie sicher, dass die Achse vollständig in der Gabel sitzt, und schließen Sie den Schnellspanner wieder. Felgenbremsen: Zentrieren Sie die Bremsbeläge, sodass der Abstand zwischen Felge und Bremsbelägen auf beiden Seiten gleich ist. Überprüfen Sie die Ausrichtung und den mittigen Sitz der Bremsbeläge, indem Sie den Bremshebel ziehen und loslassen. Wenn die Bremsbeläge relativ zum Laufrad nicht mittig sitzen, lesen Sie in der Anleitung des Bremsenherstellers nach. Wenn sich das Laufrad in der Gabel nicht mittig ausrichten lässt, wenden Sie sich an Ihren Zipp-Händler oder einen Fahrradmechaniker.

La rueda delantera debe quedar centrada con respecto al cuadro. Si la rueda no está centrada, abra el mecanismo de desmontaje rápido, asegúrese de que el eje de la rueda esté totalmente asentado en las punteras, y cierre el mecanismo de desmontaje rápido. Frenos de llanta: Centre las pastillas de freno de modo que quede una distancia uniforme entre las pastillas y la llanta. Inspeccione la alineación de las pastillas del freno y céntrelas abriendo y cerrando las pastillas con la maneta del freno. Si las pastillas no están centradas con respecto a la rueda, consulte las instrucciones del fabricante del freno. Si la rueda no se centra correctamente con respecto al cuadro, debería consultar con su distribuidor de Zipp o con un mecánico profesional de bicicletas.

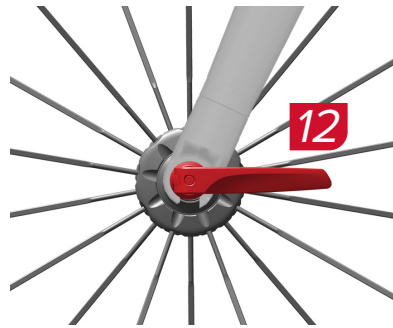

La roue avant doit être centrée entre les pattes de la fourches. Si la roue n'est pas bien centrée, ouvrez le levier du blocage rapide, assurez-vous que l'axe de la roue est bien placé dans la fourche puis refermez le blocage rapide. Freins sur jante : centrez les patins de frein de manière à ce qu'il y ait le même espacement entre les patins et la jante. Inspectez l'alignement des patins de frein et vérifiez qu'ils sont bien centrés en les serrant et desserrant à l'aide du levier de frein. Si les patins de frein ne sont pas centrés par rapport à la roue, consultez les instructions du fabricant de vos freins. Si vous ne réussissez pas à centrer la roue correctement dans la fourche, consultez votre revendeur Zipp ou un mécanicien vélo professionnel.

La ruota anteriore deve essere centrata tra i forcellini. In caso contrario, aprire il meccanismo di sgancio rapido, verificare che il perno della ruota sia completamente inserito nella forcella, quindi chiudere il meccanismo di sgancio rapido. Freni cantilever: Centrare i pattini freno in modo che la distanza tra i pattini e il cerchio sia uguale. Ispezionare l'allineamento e il centraggio dei pattini freno chiudendoli e aprendoli mediante la leva del freno. Se i pattini freno non sono centrati rispetto alla ruota, consultare le istruzioni fornite dal produttore. Se non si riesce a centrare sufficientemente la ruota nella forcella, consultare il rivenditore Zipp o un meccanico di biciclette professionista.

Het voorwiel moet zich in het midden van het frame bevinden. Open de snelspanner als het wiel zich niet in het midden bevindt. Zorg dat de wielas volledig in het frame is geplaatst en sluit de snelspanner. Velgrem: Plaats de remblokjes in het midden zodat de afstand tussen de blokjes en de velg gelijk is. Controleer de uitlijning en het centreren van de remblokjes door de remblokjes met behulp van de remhendel te openen en te sluiten. Raadpleeg de aanwijzingen van de remfabrikant als de remblokjes zich niet in het midden van het wiel bevinden. Neem contact op met uw Zipp-handelaar of professionele fietsenmaker indien het wiel niet perfect in het frame kan worden gecentreerd.

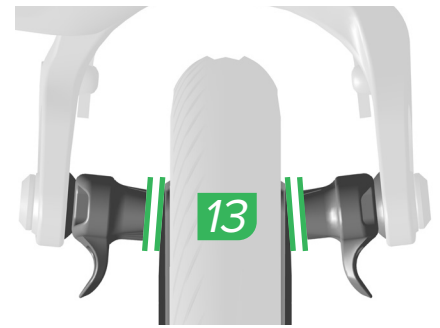

A roda dianteira tem que ficar centrada no meio do quadro. Se a roda não estiver centrada, abra o dispositivo de desprendimento rápido, assegure-se de que o eixo da roda esteja perfeitamente assente no quadro, e feche o dispositivo de desprendimento rápido. Travões ao aro: Trate de centrar os calços do travão de modo que haja uma distância igual entre os calços e o aro. Inspeccione o alinhamento e a centragem dos calços do travão fechando e abrindo os calços com a alavanca do travão. Se os calços do travão não estiverem centrados com a roda, consulte as instruções do fabricante do seu travão. Se a roda não conseguir ficar adequadamente centrada no quadro, deverá consultar o seu concessionário Zipp ou um mecânico de bicicletas profissional.

フロント・ホイールは、フォークのドロップアウト間の中央に位置していなければなりません。ホイールが中心に位置していない場合は、クイック・リリースを開き、ホイール・アクスルがフォーク内に完全に収まっていることを確認した後、クイック・リリースを閉じます。リム・ブレーキ：パッドとトリムとの間が等間隔になるように、ブレーキ・パッドを中心に位置させます。ブレーキ・パッドのアラインメントとセンタリングを、ブレーキ・レバーでパッドを開け閉めして点検します。ブレーキ・パッドがホイールに対して正しくセンタリングされていない場合は、ブレーキ・メーカーの使用説明書を参照してください。フレーム内のホイールのセンタリングがうまくできない場合は、Zipp 販売代理店または専門の自転車整備士にご相談ください。

前轮必须在前叉勾爪之间居中。如果车轮未居中，则打开快脱机构，确保轮轴完全卡入前叉，然后闭合快脱机构。轮圈刹车：将刹车皮置于中心位置，以使每块刹车皮与轮圈的距离相等。通过刹车杆关闭并打开刹车皮，检查刹车皮是否对准且位于中心位置。如果刹车皮未在车轮的中心位置，请参阅刹车厂家的说明。如果车轮无法完全在前叉内居中，则应咨询 Zipp 经销商或专业的自行车技师。



Adjust
Einstellen
Ajustar

Régler
Regolare
Afstellen

Ajustar
調節
調整



Torque
Drehmoment
Par de apriete

Serrage
Coppia
Andraaimoment

Momento de torção
締め付け
扭緊



Measure
Messen
Medir

Mesurer
Misurare
Meten

Medir
計測
測量

Wheels with Disc Brakes

Laufräder mit Scheibenbremsen

Ruedas con frenos de disco

Roues équipées de freins à disque

Ruote con freni a disco

Wielen met schijfremmen

Rodas com travões de disco

ディスク・ブレーキ付きのホイール

使用盘式刹车的车轮

The rotor must be centered in the caliper. If the rotor is not centered consult your brake manufacturer's instructions.

Die Bremsscheibe muss im Bremssattel zentriert sein. Wenn die Bremsscheibe nicht mittig sitzt, lesen Sie in der Anleitung des Bremsenherstellers nach.

El rotor debe quedar centrado con respecto a la pinza. Si el rotor no queda centrado, consulte con el fabricante del freno.

Le disque de frein doit être centré dans l'étrier. Si le disque de frein n'est pas centré, consultez les instructions du fabricant de vos freins.

Il rotore deve essere centrato nella pinza. Se il rotore non è centrato consultare le istruzioni del produttore dei freni.

De remschijf moet zich in het midden van de remklauw bevinden. Als de remschijf zich niet in het midden bevindt, raadpleeg de aanwijzingen van uw remfabrikant.

O rotor tem que ficar centrado na maxila. Se o rotor não ficar centrado consulte as instruções do fabricante do seu travão.

ローターをキャリパーの中心に位置させなければなりません。ローターが中心に位置していない場合は、ブレーキ・メーカーの使用説明書を参照してください。

刹车碟必须位于卡钳的正中间。如果刹车碟没有位于中心位置，则参阅刹车厂商说明。

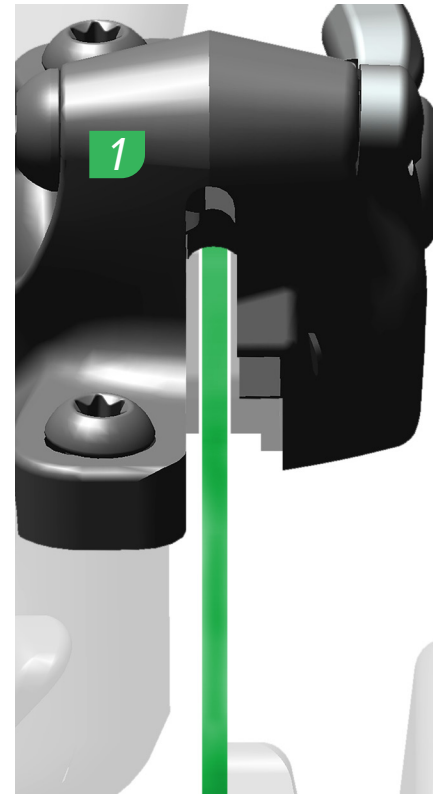

Rear Wheel Installation

Einbau des Hinterrads

Instalación de la rueda trasera

Installation de la roue arrière

Installazione della ruota posteriore

Het achterwiel installeren

Instalação da roda traseira

リア・ホイールの取り付け

后轮安装

Zipp wheels are available with standard and XDR driver bodies, and are compatible with both road and mtb cassettes. Install the included 1.85 mm cassette spacer, if necessary, as indicated prior to the installation of the cassette.

Zipp-Laufräder sind mit standardmäßigen und XDR-Freilaufkörpern erhältlich sowie mit Rennrad- und MTB-Kassetten kompatibel. Installieren Sie bei Bedarf vor der Montage der Kassette den mitgelieferten 1,85-mm-Kassettdistanzring wie angegeben.

Las ruedas Zipp están disponibles con núcleos estándar y XDR, y son compatibles con casetes de carretera y de montaña. Si es necesario, instale el espaciador de casete de 1,85 mm incluido como se indica antes de instalar el casete.

Les roues Zipp sont compatibles avec les corps de cassette XDR et aussi avec les cassettes pour VTT et pour vélos de route. Avant d'installer la cassette, mettez en place l'entretoise de cassette de 1,85 mm fournie, si nécessaire.

Le ruote Zipp sono disponibili con struttura driver standard e XDR e sono compatibili con cassette sia da strada e mtb. Se necessario, installare come indicato il distanziale della cassetta da 1,85 mm in dotazione prima di installare la cassetta.

Zipp-wielen zijn beschikbaar met standaard en XDR-aandrijvers, en zijn compatibel met cassettes voor zowel racefietsen als mountainbikes. Indien nodig, installeer de inbegrepen 1,85 mm cassette-afstandshouder zoals aangegeven voordat de cassette wordt aangebracht.

As rodas Zipp estão disponíveis com os corpos accionadores normais e os XDR, e são compatíveis tanto com as cassetes de estrada como com as cassetes MTB. Instale o espaçador de casete de 1,85 mm que está incluído, se for necessário, conforme indicado, antes da instalação da casete.

Zipp ホイールは、標準および XDR ドライバー・ボディ向けに用意されており、ロードおよび MTB 双方のカセットに適合しています。必要であれば、カセットを取り付ける前に、付属の 1.85 mm カセット・スペーサーを説明どおりに取り付けてください。

Zipp 车轮可与标准塔基或 XDR 塔基搭配，并与公路车飞轮和山地车飞轮相兼容。安装飞轮之前，如有必要，请安装随附的 1.85 mm 飞轮垫片（如图所示）。

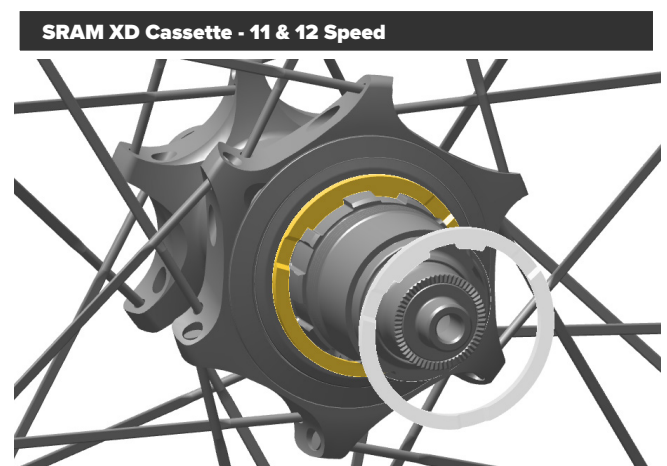
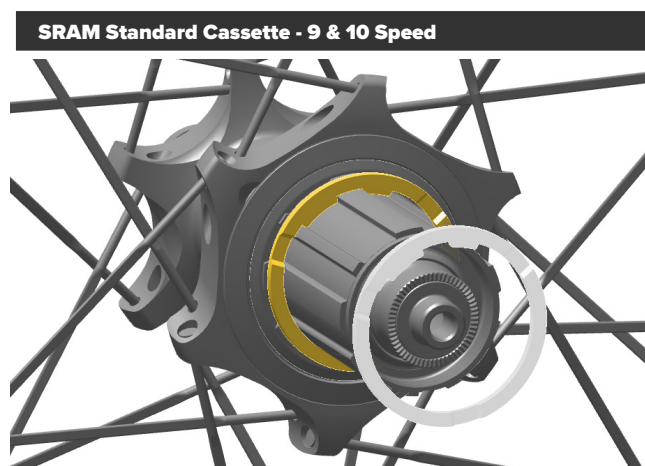
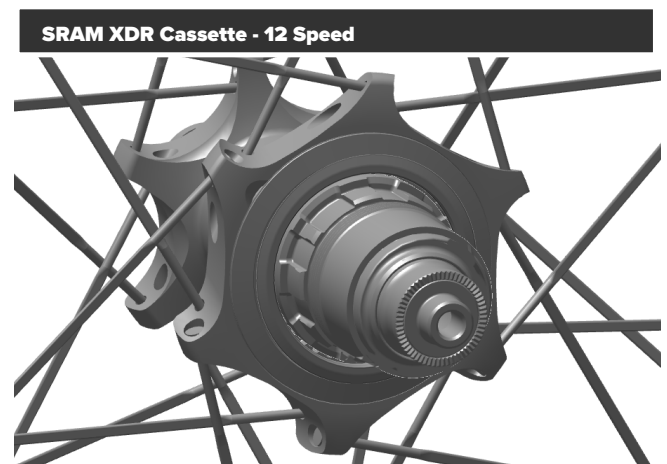

Install
Einbauen
Instalar

Installer
Installare
Monteren

Instalar
取り付け
安装

Rim Brake: Turn the brake quick release to the open position.

Felgenbremse: Drehen Sie den Schnellspanner der Bremse in die offene Position.

Freno de llanta: Gire la palanca de desmontaje rápido del freno hasta la posición de apertura.

Frein sur jante : tournez le blocage rapide du frein en position ouverte.

Freno cantilever: Ruotare lo sgancio rapido del freno in posizione aperta.

Velgrem: Draai de snelspanner van de rem naar de open positie.

Travão ao aro: Rode o desprendimento rápido do travão para a posição aberta.

リム・ブレーキ: ブレーキのクイック・リリースをオープンポジションに回します

轮圈刹车: 将刹车快脱机构转到打开位置。

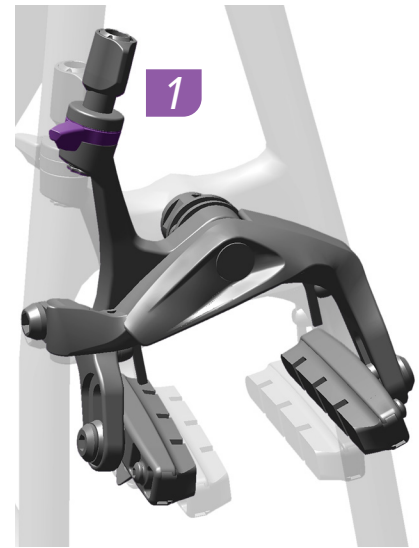

Pull back and down on the rear derailleur and hold it in place as you install the wheel.

Ziehen Sie das Schaltwerk nach hinten und gleichzeitig nach unten, und halten Sie es in dieser Position, während Sie das Laufrad einbauen.

Tire hacia atrás y hacia abajo del desviador trasero y manténgalo sujeto mientras instala la rueda.

Tirez le dérailleur arrière vers l'arrière et vers le bas puis maintenez-le dans cette position pendant l'installation de la roue.

Tirare indietro e verso il basso il deragliatore posteriore e tenerlo in posizione mentre si installa la ruota.

Trek de achterderailleur achteruit en omlaag en houd deze op zijn plaats terwijl u het wiel installeert.

Puxe para trás e para baixo o derailleur traseiro e segure-o no lugar enquanto instala a roda.

ホイールを取り付ける際は、リア・ディレーラーを後ろへ引いて倒し、所定の位置に押さえます。

安装车轮时，向后向下拉后变速器，将其置于适当位置。

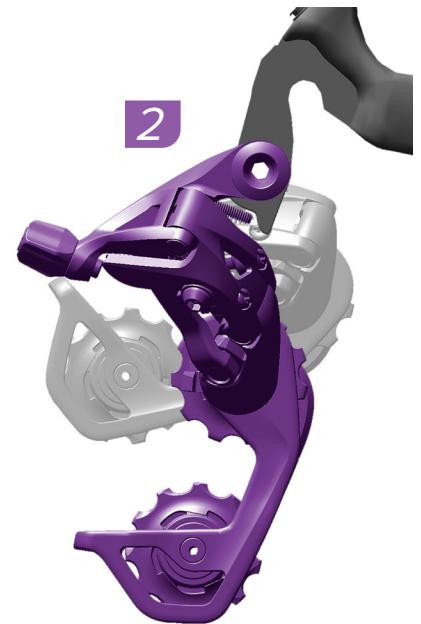

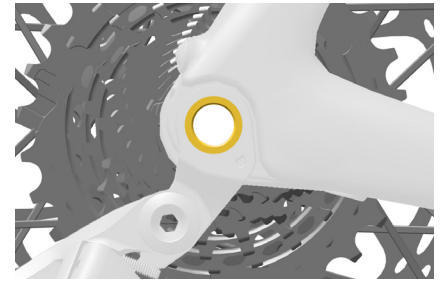
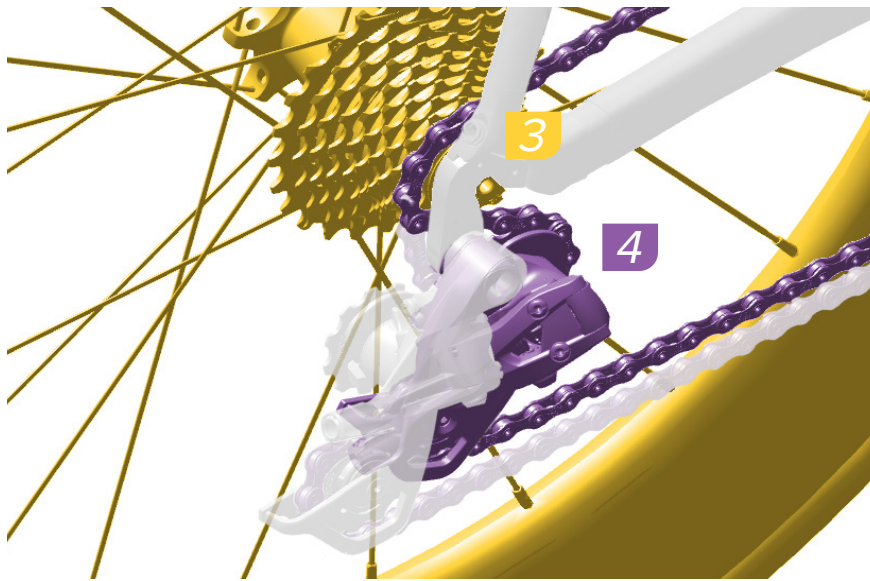

Install the wheel into the dropouts so that the chain wraps around the smallest cog of the cassette. Make sure the wheel is fully seated into the dropouts.

Installez la roue dans les pattes de fixation de manière à ce que la chaîne s'enroule autour du plus petit pignon de la cassette. Assurez-vous que la roue est bien installée dans les pattes de fixation.

Instale a roda nos encaixes de modo que a corrente fique a abraçar em volta do carreto mais pequeno da cassette. Assegure-se de que a roda está completamente assente dentro dos encaixes.

Setzen Sie das Laufrad so in die Ausfallenden ein, dass die Kette den kleinsten Zahnkranz der Kassette umschließt. Stellen Sie sicher, dass das Laufrad vollständig in den Ausfallenden sitzt.

Installare la ruota nei forcellini in modo tale che la catena si avvolga attorno al pignone più piccolo della cassette. Accertarsi che la ruota sia completamente alloggiata nei forcellini.

ドロップアウトにホイールを取り付け、カセットの最も小さいコグのまわりにチェーンが巻きつくようにします。ホイールがドロップアウト内に完全に収まっていることを確認してください。

Instale la rueda en las punteras de modo que la cadena rodee el piñón más pequeño del casete. Asegúrese de que la rueda quede completamente asentada dentro de las punteras.

Installeer het wiel in de openingen zodat de ketting rond het kleinste tandwiel van de cassette wordt gewikkeld. Zorg dat het wiel volledig in de openingen zit.

将车轮安装到勾爪中，使链条包围在飞轮最小的链齿上。确保车轮完全卡入勾爪中。



Adjust
Einstellen
Ajustar

Régler
Regolare
Afstellen

Ajustar
調節
調整



Install
Einbauen
Instalar

Installer
Installare
Monteren

Instalar
取り付け
安装

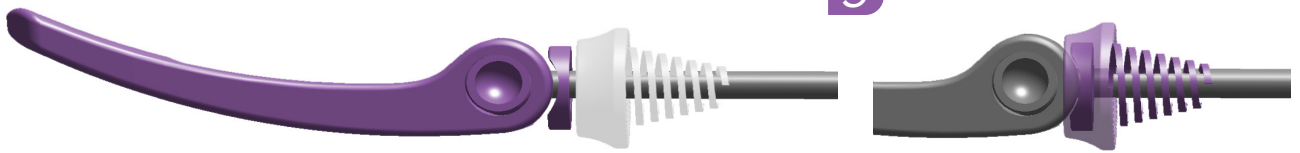

Quick Release: Align the lever with the curved surface of the cam bushing.

Blocage rapide : alignez le levier avec la surface incurvée de la bague de la came.

Desprendimento rápido: Alinhe a alavanca com a superfície encurvada da chumaceira da came.

⚠️ WARNING - CRASH HAZARD

Misalignment of the lever and cam bushing can cause damage to the parts and can result in insufficient lever tension while the lever is closed. A damaged cam bushing or lever may require higher lever closing force which may result in insufficient wheel retention. Do not deviate from the installation procedure to reduce force required to close the lever as this will result in insufficient wheel retention.

⚠️ AVERTISSEMENT - RISQUE DE CHUTE

Un mauvais alignement du levier avec la bague de la came peut endommager les pièces et provoquer une tension insuffisante du levier en position fermée. Avec une bague de la came ou un levier endommagé, il faut une plus grande force pour fermer le levier et cela peut être insuffisant pour fixer la roue solidement. Ne modifiez jamais les procédures d'installation pour réduire la force nécessaire à la fermeture du levier car cela peut être insuffisant pour fixer la roue solidement.

⚠️ AVISO - PERIGO DE ACIDENTE

Um mau alinhamento da alavanca e da chumaceira da came pode causar danos às peças e pode resultar em insuficiente tensão da alavanca quando a alavanca estiver fechada. Uma chumaceira da came ou uma alavanca danificada pode precisar de uma maior força para fechar a alavanca, o que pode resultar em insuficiente retenção da roda. Não se desvie do procedimento de instalação para reduzir a força necessária para fechar a alavanca, porque isto resultará em insuficiente retenção da roda.

Schnellspanner: Richten Sie den Hebel auf die Rundung in der Lagerbuchse aus.

Sgancio rapido: Allineare la leva con la superficie curva della boccola della camma.

クイック・リリース: レバーを、カム・ブッシングのカーブ面にきちんと揃えます。

⚠️ WARNUNG - UNFALLGEFAHR

Wenn der Hebel und die Lagerbuchse falsch ausgerichtet sind, können die Teile beschädigt werden, sodass der Hebel in geschlossener Stellung nicht mehr genug Spannung erzeugt. Beschädigte Lagerbuchsen oder Hebel können den Kraftaufwand zum Schließen erhöhen, sodass das Laufrad nicht richtig fixiert wird. Befolgen Sie das Einbauverfahren und reduzieren Sie nicht die Kraft, die zum Schließen des Schnellspanhebels benötigt wird. Andernfalls wird das Laufrad nicht sicher fixiert.

⚠️ AVVERTENZA - PERICOLO DI INCIDENTE

Il cattivo allineamento della leva e della boccola della camma può causare danni alle parti con conseguente tensione insufficiente della leva quando chiusa. Una boccola della camma o una leva danneggiate possono richiedere una maggiore forza di chiusura sulla leva, il che può comportare una insufficiente ritenzione delle ruote. Non deviare dalla procedura di installazione per ridurre la forza necessaria per chiudere la leva in quanto questo comporterebbe un'insufficiente ritenzione della ruota.

⚠️ 警告 - 事故につながる危険性

レバーとカム・ブッシングの位置がきちんと揃っていない場合は部品が損傷する可能性があり、レバーが閉じているときに、レバーのテンションが不十分になることがあります。カム・ブッシングまたはレバーが損傷すると、レバーを閉じる際に強い力が必要になり、ホイールのテンションが不十分になることがあります。レバーを閉じる際に必要な力を低減させるために、通常の取り付け手順以外の方法を行うことはしないでください。ホイールのテンションが不十分になります。

Palanca del mecanismo de desmontaje rápido: Alinee la palanca con la superficie curva del casquillo de la leva.

Snelsluiting: Breng de hendel op één lijn met het gebogen oppervlak van de nokkenbus.

快脱机构: 将杆体与凸轮座的曲面对齐。

⚠️ ATENCIÓN - RIESGO DE ACCIDENTE

La desalineación entre la palanca y el casquillo de la leva puede provocar daños en las piezas e impedir que la palanca quede con una tensión suficiente al cerrarla. Un casquillo de la leva dañado puede obligar a hacer más fuerza al cerrar la palanca, con lo cual la rueda podría no quedar suficientemente sujeta. No intente reducir la fuerza necesaria para cerrar la palanca desviándose del procedimiento descrito, ya que la rueda podría no quedar bien sujeta.

⚠️ WAARSCHUWING - GEVAAR OP EEN ONGEVAL

Het verkeerd uitlijnen van de hendel en nokkenbus kan de onderdelen beschadigen, wat kan leiden tot onvoldoende spanning op de hendel wanneer de hendel gesloten is. Een beschadigde nokkenbus of hendel kan meer kracht vergen om de hendel te sluiten waardoor het wiel onvoldoende wordt vastgezet. Wijk niet af van de installatieprocedure om de kracht nodig voor het sluiten van de hendel te verlagen, het wiel zal onvoldoende worden vastgezet.

⚠️ 警告 - 撞伤隐患

快脱杆与凸轮座未对齐可能会导致部件损坏, 在快脱杆闭合时使杆体张力不足。如果凸轮座或杆体损坏, 则可能需要更大的闭合合力, 进而导致车轮不够紧固。请勿违反安装程序减少闭合杆体所需的力道, 因为这会导致车轮不够紧固。

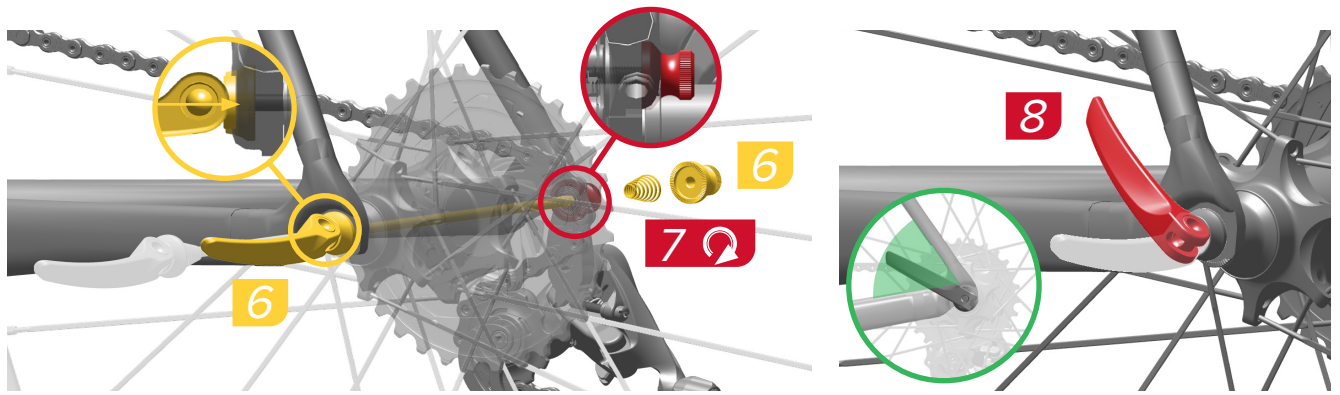

Insert the quick release axle through the non-drive side of the hub. With the lever in line with the axle, push and hold the lever cam against the non-drive side dropout. Thread the adjusting nut onto the axle by hand until it contacts the drive side dropout and the inside of the dropout contacts the hub. The adjusting nut must engage at least four threads on the axle. Close the lever forward between the seat stay and chain stay.

Introduisez l'axe à blocage rapide dans le moyeu du côté opposé à la chaîne. Lorsque le levier est aligné avec l'axe, poussez la came du levier et maintenez-la contre la patte de fixation du côté opposé à la chaîne. À la main, vissez l'écrou de réglage sur l'axe jusqu'à ce qu'il vienne toucher la patte de fixation du côté de la chaîne et que l'intérieur de la patte de fixation vienne toucher le moyeu. L'écrou de réglage doit s'engager sur l'axe d'au moins quatre tours. Fermez le levier en le positionnant entre le hauban et la base.

Insira o eixo de desprendimento rápido através do lado do cubo oposto às cremalheiras. Com a alavanca alinhada com o eixo, empurre e segure a came da alavanca contra o encaixe do lado oposto às cremalheiras. Enrosque a porca de ajuste no eixo só com a mão, até que ela entre em contacto com o encaixe do lado das cremalheiras, e a parte interna do encaixe entre em contacto com o cubo. A porca de ajuste tem que agarrar pelo menos quatro fios de rosca do eixo. Feche a alavanca do desprendimento rápido para a frente, entre a haste de fixação do assento e a haste de fixação da corrente.

Führen Sie die Schnellspannachse durch die Nicht-Antriebsseite der Nabe ein. Halten Sie den Hebel in einer Linie mit der Achse und drücken Sie die Hebelbuchse gegen das Ausfallende auf der Nicht-Antriebsseite. Schrauben Sie die Einstellmutter von Hand auf die Achse, bis sie am Ausfallende auf der Antriebsseite anliegt und die Innenseite des Ausfallendes die Nabe berührt. Die Einstellmutter muss mindestens mit vier ganzen Umdrehungen im Achsgewinde fassen. Schließen Sie den Hebel nach vorn zwischen dem Sattelrohr und der Kettenstrebe.

Inserire il perno a sgancio rapido attraverso il lato opposto alla trasmissione del mozzo. Con la leva in linea con l'asse, spingere e trattenere la camma della leva contro il forcellino del lato opposto alla trasmissione. Avvitare il dado di regolazione sul perno a mano fino a che non tocca il forcellino sul lato opposto alla trasmissione e l'interno del forcellino non è a contatto con il mozzo. Il dado di regolazione deve impegnare almeno quattro filettature del perno. Chiudere la leva in avanti tra il foderò obliquo e il foderò orizzontale.

クイック・リリース・アクスルを、ハブの非ドライブ側に挿入します。レバーがアクスルと一直線になるようにし、レバー・カムを非ドライブ側のドロップアウトに押し、保持します。調節ナットを手で回してアクスルに取り付け、調節ナットがドライブ側のドロップアウトに触れるように、またドロップアウトの内側がハブに触れるようにします。この際、調節ナットのねじ山が最低4回転分、アクスルに噛み合っていないと正常に動作しません。レバーを前方向に閉じ、シート・ステイとチェーン・ステイの間にすることをします。

Inserte el eje de desmontaje rápido por el lado no motriz del buje. Con la palanca en línea con el eje, presione y mantenga sujeta la leva de la palanca contra la puntera del lado no motriz. Enrosque al eje la tuerca de ajuste, utilizando sólo la mano, hasta tocar la puntera del lado motriz y hasta que la cara interior de la puntera toque el buje. La tuerca de ajuste debería engranar en el eje cuatro vueltas de rosca como mínimo. Cierre la palanca hacia adelante entre el soporte del asiento y el soporte de la cadena.

Breng de snelspanas door de niet-aandrijfzijde van de naaf. Met de hendel op één lijn met de as, duw en houd de hendelnek tegen de opening aan niet-aandrijfzijde. Draai de borgmoer op de as met de hand vast totdat het contact maakt met de opening aan aandrijfzijde en de binnenkant van de opening contact maakt met de naaf. De borgmoer moet minstens vier omwentelingen op de as zijn vastgedraaid. Sluit de hendel zo af dat deze, tussen de liggende en de staande achtervork, naar voren wijst.

將快脫軸插入輪轂的非傳動側。使杆體與軸成一條直線，推動杆體凸輪使之抵住非傳動側勾爪並握住。用手將調節螺母旋入快脫軸，直至螺母接觸傳動側勾爪，並且勾爪內側接觸輪轂。調節螺母必須旋入快脫軸至少4圈。向自行車前方閉合杆體，使杆體處於后上叉與護鏈之間。

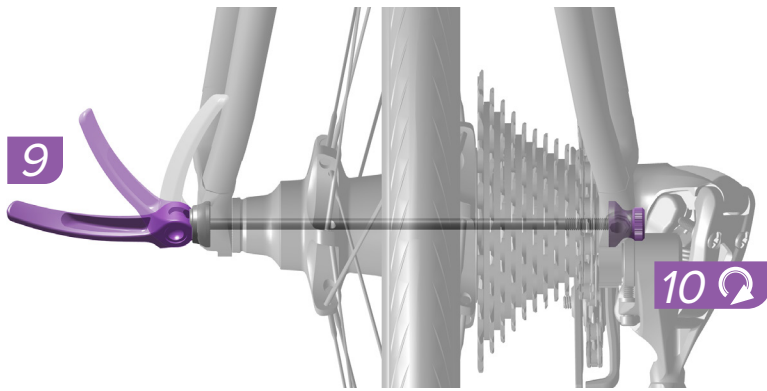

To increase lever tension, open the lever and turn the adjusting nut clockwise by hand. Close the lever to re-check lever tension. Lever tension is sufficient when the lever cannot be rotated while in the closed position. If the lever can be rotated while in the closed position, this is an indication that lever tension is insufficient and must be increased.

Um die Hebelspannung zu erhöhen, öffnen Sie den Hebel und drehen Sie die Einstellmutter mit der Hand im Uhrzeigersinn. Schließen Sie den Hebel, um die Hebelspannung zu prüfen. Die Hebelspannung ist ausreichend, wenn sich der Hebel in der geschlossenen Stellung nicht drehen lässt. Wenn sich der Hebel in der geschlossenen Stellung drehen lässt, weist dies darauf hin, dass die Hebelspannung erhöht werden muss.

Para aumentar la tensión de la palanca, ábrala y gire a mano la tuerca de ajuste en sentido horario. Cierre la palanca para volver a comprobar su tensión, que será suficiente si la palanca no se puede girar cuando esté en la posición de cierre. Si la palanca puede girarse estando en la posición de cierre, significa que su tensión es insuficiente, por lo que deberá aumentarla.

Pour augmenter la tension du levier, mettez-le en position ouverte puis tournez l'écrou de réglage à la main dans le sens des aiguilles d'une montre. Tournez le levier en position fermée pour vérifier de nouveau sa tension. La tension du levier est suffisante à partir du moment où, une fois en position fermée, il ne peut plus tourner. Si le levier peut encore tourner une fois en position fermée, cela signifie que sa tension est insuffisante et qu'elle doit être augmentée.

Per aumentare la tensione sulla leva, aprirla e ruotare a mano il dado di regolazione in senso orario. Chiudere la leva per ricontrollarne la tensione. La tensione della leva è sufficiente quando la leva non può essere ruotata mentre è in posizione di chiusura. Se la leva può essere ruotata mentre è in posizione di chiusura, questa è una indicazione del fatto che la tensione della leva è insufficiente e deve essere aumentata.

Om de spanning op de hendel te verhogen, open de hendel en draai de borgmoer met de hand en met de klok mee. Sluit de hendel om de spanning opnieuw te controleren. De spanning op de hendel is voldoende wanneer de hendel in de gesloten positie niet gedraaid kan worden. Als de hendel in de gesloten positie gedraaid kan worden, geeft dit aan dat de spanning op de hendel onvoldoende is en verhoogd moet worden.

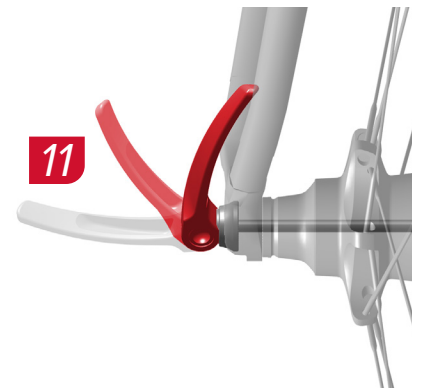

Para aumentar a tensão na alavanca, abra a alavanca e rode a porca de ajuste no sentido dos ponteiros do relógio, com a mão. Feche a alavanca para voltar a verificar a tensão na alavanca. A tensão na alavanca será suficiente quando a alavanca não puder ser rodada enquanto estiver na posição fechada. Se a alavanca puder ser rodada enquanto está na posição fechada, isto será uma indicação de que a tensão na alavanca é insuficiente e tem que ser aumentada.

レバーのテンションを上げるには、レバーを開いて調節ナットを手で右に回します。レバーを閉じ、レバーのテンションを再度確認します。レバーがクローズのポジションにあるときに、レバーを回転させることができなければ、レバーのテンションは十分です。レバーがクローズのポジションにあるときに、レバーを回転させることができる場合は、レバーのテンションが不十分であり、テンションを上げる必要があります。

如需增大快脱杆张力，请打开杆体，用手顺时针旋转调节螺母。闭合杆体，重新检测快脱杆张力。如果杆体在闭合位置时不能转动，则其已充分张紧。如果杆体在闭合位置时能转动，说明快脱杆张力不足且必须增大。



Adjust
Einstellen
Ajustar

Régler
Regolare
Afstellen

Ajustar
調節
調整



Torque
Drehmoment
Par de apriete

Serrage
Coppia
Aandraaimoment

Momento de torção
締め付け
扭緊

Rim Brake: Turn the brake quick release to the closed position.

Felgenbremse: Drehen Sie den Schnellspanner der Bremse in die geschlossene Position.

Freno de llanta: Gire la palanca de desmontaje rápido del freno hasta la posición de cierre.

Frein sur jante : tournez le blocage rapide du frein en position fermée.

Freno cantilever: Ruotare lo sgancio rapido del freno in posizione chiusa.

Velgrem: Draai de snelspanner van de rem naar de gesloten positie.

Travão ao aro: Rode o desprendimento rápido do travão para a posição fechada.

リム・ブレーキ: ブレーキのクイック・リリースをクローズのポジションに回します。

轮圈刹车: 将刹车快脱机构转到闭合位置。



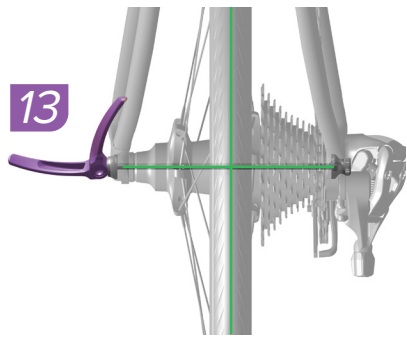

The rear wheel must be centered between the frame dropouts. If the wheel is not centered, open the quick release, make sure the wheel axle is fully seated in the frame, and close the quick release. Center the brake pads so there is an equal distance between the pads and the rim. Inspect brake pad alignment and centering by closing and opening the pads with the brake lever. If the brake pads are not centered to the wheel, see your brake manufacturer's instructions. If the wheel fails to adequately center in the frame, you should consult your Zipp dealer or professional bicycle mechanic.

Das Hinterrad muss in den Ausfallenden des Rahmens mittig ausgerichtet sein. Wenn das Laufrad nicht mittig ausgerichtet ist, öffnen Sie den Schnellspanner, stellen Sie sicher, dass die Achse vollständig im Rahmen sitzt, und schließen Sie den Schnellspanner wieder. Zentrieren Sie die Bremsbeläge, sodass der Abstand zwischen Felge und Bremsbelägen auf beiden Seiten gleich ist. Überprüfen Sie die Ausrichtung und den mittigen Sitz der Bremsbeläge, indem Sie den Bremshebel ziehen und loslassen. Wenn die Bremsbeläge relativ zum Laufrad nicht mittig sitzen, lesen Sie in der Anleitung des Bremsenherstellers nach. Wenn sich das Laufrad im Rahmen nicht mittig ausrichten lässt, wenden Sie sich an Ihren Zipp-Händler oder einen Fahrradmechaniker.

La rueda trasera debe quedar centrada entre las punteras del cuadro. Si la rueda no está centrada, abra el mecanismo de desmontaje rápido, asegúrese de que el eje de la rueda esté totalmente asentado en el cuadro, y cierre el mecanismo de desmontaje rápido. Centre las pastillas de modo que quede la misma distancia entre éstas y la llanta. Inspeccione la alineación de las pastillas del freno y céntrelas abriendo y cerrando las pastillas con la maneta del freno. Si las pastillas no están centradas con respecto a la rueda, consulte las instrucciones del fabricante del freno. Si la rueda no queda centrada correctamente con respecto al cuadro, debería consultar a su distribuidor de Zipp o acudir a un mecánico de bicicletas profesional.

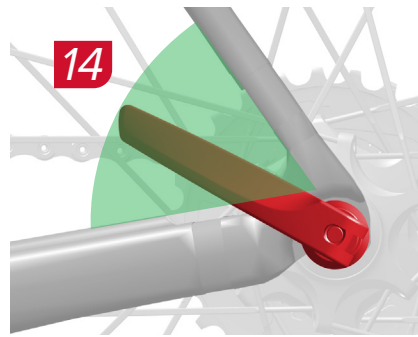

La roue arrière doit être centrée entre les pattes du cadre. Si la roue n'est pas bien centrée, ouvrez le levier de blocage rapide, assurez-vous que l'axe de la roue est bien placé au fond des pattes du cadre puis refermez le blocage rapide. Centrez les patins de frein de manière à ce qu'il y ait le même espacement entre les patins et la jante. Inspectez l'alignement des patins de frein et vérifiez qu'ils sont bien centrés en les serrant et desserrant à l'aide du levier de frein. Si les patins de frein ne sont pas centrés par rapport à la roue, consultez les instructions du fabricant de vos freins. Si vous ne réussissez pas à centrer la roue correctement par rapport au cadre, consultez votre revendeur Zipp ou un mécanicien vélo professionnel.

La ruota posteriore deve essere centrata nei forcellini del telaio. In caso contrario, aprire il meccanismo di sgancio rapido, verificare che il perno della ruota sia completamente inserito nel telaio, quindi chiudere il meccanismo di sgancio rapido. Centrare i pattini freno in modo che la distanza tra i pattini e il cerchio sia uguale. Ispezionare l'allineamento e il centraggio dei pattini freno chiudendoli e aprendoli mediante la leva del freno. Se i pattini del freno non sono centrati rispetto alla ruota, consultare le istruzioni fornite dal produttore dei freni. Se non si riesce a centrare sufficientemente la ruota nel telaio, consultare il rivenditore Zipp o un meccanico di biciclette professionista.

Het achterwiel moet zich in het midden van de openingen van het frame bevinden. Open de snelspanner als het wiel zich niet in het midden bevindt. Zorg dat de wielas volledig in het frame is geplaatst en sluit de snelspanner. Plaats de remblokjes in het midden zodat de afstand tussen de blokjes en de velg gelijk is. Controleer de uitlijning en het centreren van de remblokjes door de remblokjes met behulp van de remhendel te openen en te sluiten. Raadpleeg de aanwijzingen van de remfabrikant als de remblokjes zich niet in het midden van het wiel bevinden. Neem contact op met uw Zipp-handelaar of professionele fietsenmaker indien het wiel niet perfect in het frame kan worden gecentreerd.

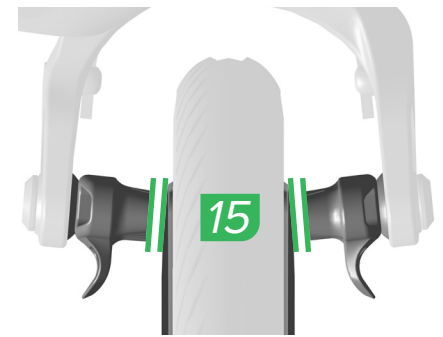

A roda traseira tem que ficar centrada entre os encaixes do quadro. Se a roda não estiver centrada, abra o dispositivo de desprendimento rápido, assegure-se de que o eixo da roda esteja perfeitamente assente no quadro, e feche o dispositivo de desprendimento rápido. Trate de centrar os calços do travão de modo que haja uma distância igual entre os calços e o aro. Inspeccione o alinhamento e a centragem dos calços do travão fechando e abrindo os calços com a alavanca do travão. Se os calços do travão não ficarem centrados com a roda, consulte as instruções do fabricante do seu travão. Se a roda não conseguir ficar adequadamente centrada no quadro, deverá consultar o seu concessionário Zipp ou um mecânico de bicicletas profissional.

リア・ホイールが、フレームのドロップアウト間の中心に位置していなければなりません。ホイールが中心に位置していない場合は、クイック・リリースを開き、ホイール・アクスルがフレーム内に完全に収まっていることを確認した後、クイック・リリースを閉じます。ブレーキ・パッドとリムとの間が等間隔になるように、ブレーキ・パッドを中心に位置させます。ブレーキ・パッドのアラインメントとセンタリングを、ブレーキ・レバーでパッドを開け閉めして点検します。ブレーキ・パッドがホイールに対して正しくセンタリングされていない場合は、ブレーキ・メーカーの使用説明書を参照してください。フレーム内のホイールのセンタリングがうまくできない場合は、Zipp 販売代理店または専門の自転車整備士にご相談ください。

后轮必须位于车架勾爪的中心位置。如果车轮不在中心位置，则打开快脱机构，确保轮轴完全没入车架勾爪中，然后闭合快脱机构。将刹车皮置于中心位置，以使每块刹车皮与轮圈的距离相等。通过刹车杆体关闭和打开刹车皮，检查刹车皮是否对准且位于中心位置。如果刹车皮未在车轮的中心位置，请参阅刹车厂家的说明。如果车轮未能充分地处于车架的中心位置，则您应该咨询您的 Zipp 经销商或专业自行车技工。



Adjust
Einstellen
Ajustar

Régler
Regolare
Afstellen

Ajustar
調節
調整



Torque
Drehmoment
Par de apriete

Serrage
Coppia
Andraaimoment

締め付け
Momento de torção
扭緊



Measure
Messen
Medir

Mesurer
Misurare
Meten

Medir
計測
測量

Wheels with Disc Brakes

Laufräder mit Scheibenbremsen

Ruedas con frenos de disco

Roues équipées de freins à disque

Ruote con freni a disco

Wielen met schijfremmen

Rodas com travões de disco

ディスク・ブレーキ付きのホイール

使用盘式刹车的车轮

The rotor must be centered in the caliper. If the rotor is not centered consult your brake manufacturer's instructions.

Die Bremsscheibe muss im Bremssattel zentriert sein. Wenn die Bremsscheibe nicht mittig sitzt, lesen Sie in der Anleitung des Bremsenherstellers nach.

El rotor debe quedar centrado con respecto a la pinza. Si el rotor no queda centrado, consulte con el fabricante del freno.

Le disque de frein doit être centré dans l'étrier. Si le disque de frein n'est pas centré, consultez les instructions du fabricant de vos freins.

Il rotore deve essere centrato nella pinza. Se il rotore non è centrato consultare le istruzioni del produttore dei freni.

De remschijf moet zich in het midden van de remklauw bevinden. Als de remschijf zich niet in het midden bevindt, raadpleeg de aanwijzingen van uw remfabrikant.

O rotor tem que ficar centrado na maxila. Se o rotor não ficar centrado consulte as instruções do fabricante do seu travão.

ローターをキャリパーの中心に位置させなければなりません。ローターが中心に位置していない場合は、ブレーキ・メーカーの使用説明書を参照してください。

刹车碟必须位于卡钳的正中间。如果刹车碟没有位于中心位置，则参阅刹车厂商说明。

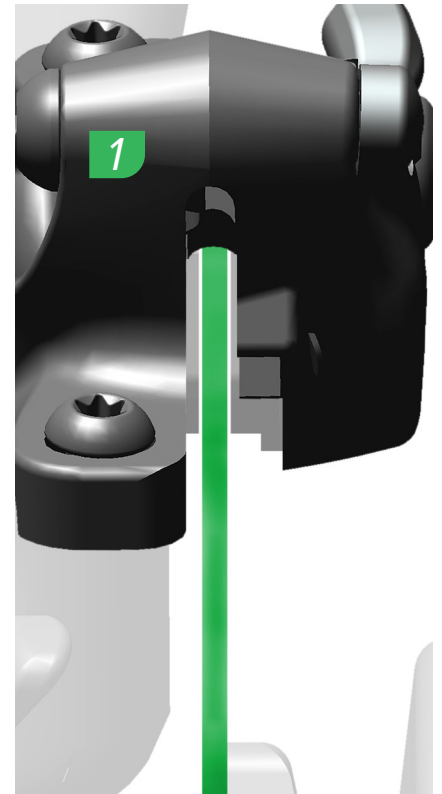

Front Track Wheel Installation

Einbau des Vorderrads

Instalación de la rueda delantera para pista

Installation de la roue avant pour piste

Installazione della ruota anteriore

Het voorwiel installeren

Instalação da roda da frente para pista

フロント・トラック・ホイールの取り付け
前帯輪安裝

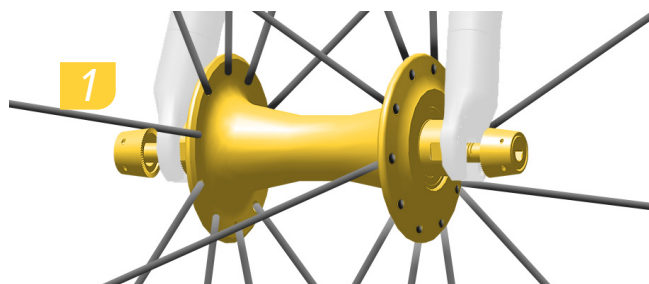

Install and center the front wheel in the fork dropouts. Ensure the wheel is fully seated in the dropouts.

Setzen Sie das Vorderrad in die Ausfallenden der Gabel ein und richten Sie es mittig aus. Stellen Sie sicher, dass das Laufrad vollständig in den Ausfallenden sitzt.

Instale y centre la rueda entre las punteras de la horquilla. Asegúrese de que la rueda quede completamente asentada dentro de las punteras.

Tighten each axle lock nut simultaneously with hex wrenches. The front wheel must be centered between the fork dropouts. If the wheel is not centered, loosen both lock nuts, make sure the hub axle is seated in the fork, and retighten both lock nuts.

Ziehen Sie die Achsmuttern gleichzeitig mit Inbusschlüsseln fest. Das Vorderrad muss in den Ausfallenden der Gabel mittig ausgerichtet sein. Wenn das Laufrad nicht mittig sitzt, lösen Sie die beiden Achsmuttern, stellen Sie sicher, dass die Nabenachse richtig in der Gabel sitzt und ziehen Sie die Achsmuttern wieder fest.

Apriete simultâneamente ambas tuercas de fijación del eje con sendas llaves Allen. La rueda delantera debe quedar centrada en las punteras de la horquilla. Si no está centrada, afloje las dos tuercas de fijación, asegúrese de que el eje del buje quede bien asentado en la horquilla, y vuelva a apretar las dos tuercas de fijación.

Installez et centrez la roue avant dans les pattes de la fourche. Assurez-vous que la roue est parfaitement installée dans les pattes de fixation.

Installare e centrare la ruota anteriore nei forcellini. Accertarsi che la ruota sia completamente alloggiata nei forcellini.

Installeer en centreer het voorwiel in de vorkopeningen. Zorg dat het wiel volledig in de openingen is geplaatst.

À l'aide de clés hexagonales, serrez les deux écrous de verrouillage de l'axe simultanément. La roue avant doit être centrée entre les pattes de la fourche. Si la roue n'est pas centrée, desserrez les deux écrous de verrouillage, vérifiez que l'axe du moyeu est bien installé dans la fourche puis resserrez les deux écrous de verrouillage.

Serrare ciascun dado di bloccaggio del perno contemporaneamente con delle chiavi a brugola. La ruota anteriore deve essere centrata nei forcellini. Se la ruota non è centrata, allentare entrambi i dadi di bloccaggio, assicurarsi che il perno del mozzo sia alloggiato nella forcella e serrare nuovamente entrambi i dadi di bloccaggio.

Draai elke borgmoer op de as gelijktijdig met behulp van inbussleutels vast. Het voorwiel moet zich in het midden van de vorkopeningen bevinden. Als het wiel zich niet in het midden bevindt, draai beide borgmoeren los, zorg dat de naaf in de vork wordt geplaatst en draai beide borgmoeren opnieuw vast.

Aperte ambas as porcas de fixação simultaneamente com chaves sextavadas. A roda da frente tem que ficar centrada entre os encaixes do garfo. Se a roda não estiver centrada, afrouxe ambas as porcas de fixação, assegure-se de que o eixo do cubo está assente no garfo, e volte a apertar ambas as porcas de fixação.

両方のアクスルのロック・ナットを、六角レンチを使用して同時に締めます。フロント・ホイールは、フォークのドロップアウト間の中央に位置していなければなりません。ホイールが中央に位置していない場合は、両方のロック・ナットを緩めて、ハブのアクスルがフォーク内にきちんと収まっていることを確かめ、再度ロック・ナットを締めます。

用六角扳手同时拧紧车轴两端的锁紧螺母。前轮必须位于前叉勾爪的中心位置。如果车轮没有居中，则旋松两端的锁紧螺母，确保轮毂轴卡入前叉，重新拧紧两端的锁紧螺母。



Instale e faça a centragem da roda da frente nos encaixes do garfo. Assegure-se de que a roda esteja completamente assente nos encaixes.

フロント・ホイールをフォークのドロップアウトに取り付け、中央に位置させます。ホイールがドロップアウト内に完全に収まっていることを確認します。

將前輪安裝到前叉勾爪上，并使之位于中心位置。確保车轮完全卡入勾爪。

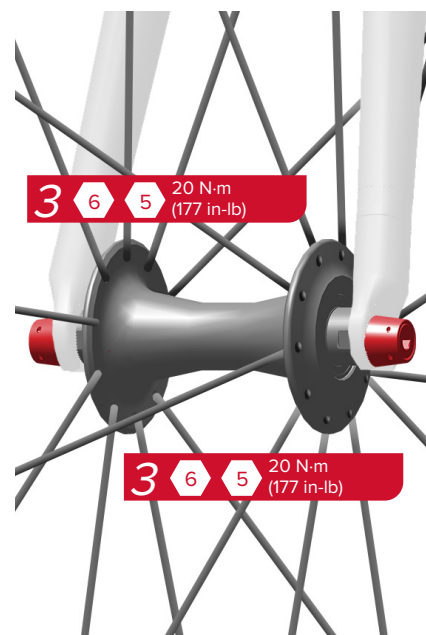

Rear Track Wheel Installation

Einbau des Hinterrads

Instalación de la rueda trasera para pista

Position the drive side hub axle through the chain and insert the wheel into the horizontal dropouts. Slide the wheel forward and place the chain on the cog.

Führen Sie die Nabennachse auf der Antriebsseite durch die Kette und setzen Sie das Laufrad in die horizontalen Ausfallenden ein. Schieben Sie das Laufrad nach vorne und platzieren Sie die Kette auf dem Zahnkranz.

Pase la cadena alrededor del eje del buje del lado no motriz e inserte la rueda en las punteras horizontales. Deslice la rueda hacia adelante y coloque la cadena en el piñón.

Pull the wheel back to center the hub in the dropouts and tension the chain.

Ziehen Sie das Laufrad nach hinten, um die Nabe in den Ausfallenden zu zentrieren und die Kette zu spannen.

Tire hacia atrás de la rueda para centrar el buje en las punteras y tensar la cadena.

Tighten each axle lock nut simultaneously with hex wrenches. Verify the wheel is centered and the chain is tensioned; adjust as needed.

Ziehen Sie die Achsmuttern gleichzeitig mit Inbusschlüsseln fest. Stellen Sie sicher, dass das Laufrad mittig sitzt und die Kette gespannt ist. Richten Sie es bei Bedarf neu aus.

Apriete ambas tuercas de fijación del eje con sendas llaves Allen. Compruebe que la rueda quede centrada y la cadena tensada. Realice los ajustes que sean necesarios.

Faites passer l'axe du moyeu situé du côté de la chaîne dans la chaîne puis installez la roue dans les pattes de fixation horizontales. Faites coulisser la roue vers l'avant et enrouler la chaîne sur le pignon.

Posizionare il perno del mozzo del lato trasmissione attraverso la catena e inserire la ruota nei forcellini orizzontali. Far scorrere la ruota in avanti e posizionare la catena sul pignone.

Breng de naafas aan aandrijfzijde door de ketting en installeer het wiel in de horizontale openingen. Schuif het wiel naar voren en plaats de ketting op het tandwiel.

Tirez la roue vers l'arrière pour centrer le moyeu dans les pattes de fixation et tendre la chaîne.

Tirare indietro la ruota in modo da centrare il mozzo nei forcellini e tendere la catena.

Trek het wiel achteruit om de naaf in het midden van de openingen te brengen en de ketting onder spanning te zetten.

À l'aide de clés hexagonales, serrez les deux écrous de verrouillage de l'axe simultanément. Vérifiez que la roue est bien centrée et que la chaîne est tendue ; réglez si nécessaire.

Serrare ciascun dado di bloccaggio del perno contemporaneamente con chiavi a brugola. Verificare che la ruota sia centrata e la catena sia tesa. Regolare se necessario.

Draai elke borgmoer op de as gelijktijdig met behulp van inbussleutels vast. Controleer of het wiel zich in het midden bevindt en de ketting onder spanning staat. Pas aan, indien nodig.

Installation de la roue arrière pour piste

Installazione della ruota posteriore
Het achterwiel installeren

Instale o eixo do lado das cremalheiras passando através da corrente e insira a roda nos encaixes horizontais. Faça deslizar a roda para a frente e coloque a corrente no carreto.

ドライブ側のハブ・アクスルをチェーンに通して位置させ、ホイールを平行に切り込まれたドロップアウトに挿入します。ホイールを前方にスライドさせ、コグにチェーンを配置します。

将传动侧轮毂轴穿过车链放置，并将车轮卡入水平勾爪中。将车轮向前滑，然后将车链放在链齿上。

Puxe a roda de novo para centrar o cubo nos encaixes e dê tensão à corrente.

ホイールを後ろに引いて、ハブをドロップアウトの中央に位置させ、チェーンに張りを持たせます。

向后拉车轮，将轮毂置于勾爪中心位置并使链条张紧。

Aperte ambas as porcas de fixação simultaneamente com chaves sextavadas. Verifique que a roda esteja centrada e que a corrente esteja sob tensão; ajuste conforme seja necessário.

両方のアクスルのロック・ナットを、六角レンチを使用して同時に締めます。ホイールが中央に位置し、チェーンが正しく張られていることを確認します。必要に応じて調節してください。

用六角扳手同时拧紧车轴两端的锁紧螺母。确保车轮居中及链条处于张紧状态；并进行必要的调节。

Instalação da roda traseira para pista

リア・トラック・ホイールの取り付け
后带轮安装

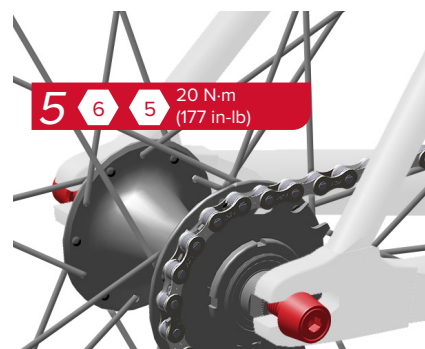
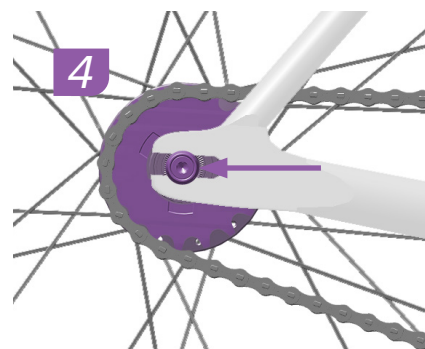
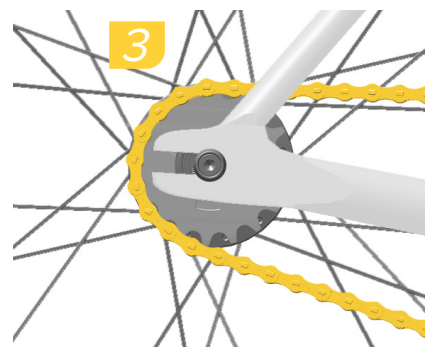
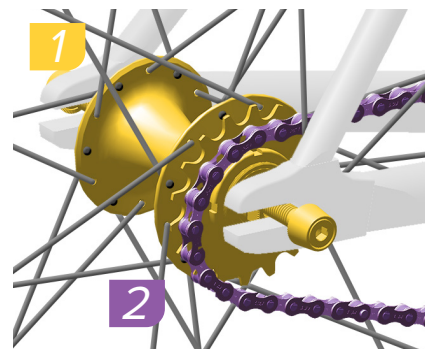

ONLY use mild soap and water to clean your wheels. Transport wheels in a wheel bag for protection. Do not set objects on wheels.

Every ride

Check that the wheel is properly seated and the quick release/axle is secure. Check tire condition and pressure. Check rims and spokes for damage. Check that hubs spin freely without play. Check that wheels are centered.

Every 100 hours

Clean the quick release and apply a thin film of water-resistant grease between the quick release lever and cam washer. Perform front and rear hub maintenance. Replace tubeless rim tape (if applicable).

Rim tape needs to be removed to service the wheel or spokes. For additional service information, please visit www.zipp.com.

Reinigen Sie Ihre Laufräder NUR mit Wasser und Seife. Transportieren Sie Laufräder zum Schutz in einer Laufradtasche. Legen Sie keine Gegenstände auf Laufräder.

Vor jeder Fahrt

Vergewissern Sie sich, dass das Laufrad ordnungsgemäß sitzt und der Schnellspanner/die Achse festgezogen ist. Überprüfen Sie den Reifendruck und den Zustand des Reifens. Prüfen Sie die Felgen und Speichen auf Beschädigungen. Vergewissern Sie sich, dass sich die Nabe ohne Spiel frei dreht. Vergewissern Sie sich, dass die Laufräder mittig sitzen.

Alle 100 Stunden

Reinigen Sie den Schnellspannmechanismus und tragen Sie einen dünnen Film wasserfestes Schmierfett zwischen dem Schnellspannhebel und der Lagerbuchse auf. Warten Sie die Vorder- und Hinternabe. Ersetzen Sie das Tubeless-Felgenband (falls notwendig).

Zur Wartung des Laufrads oder der Speichen muss das Felgenband abgenommen werden. Weitere Informationen zur Wartung finden Sie im Internet unter www.zipp.com.

Utilice ÚNICAMENTE agua y jabón suave para limpiar las ruedas. Si necesita transportar las ruedas, hágalo en una bolsa para ruedas, para protegerlas. No coloque ningún objeto encima de las ruedas.

Cada vez que monte

Compruebe que la rueda esté bien asentada y que el mecanismo de desmontaje rápido o desenganche del eje esté bien sujeto. Compruebe el estado y la presión de los neumáticos. Compruebe si hay algún daño en las llantas y los radios. Compruebe que los bujes giran libremente sin holgura alguna. Compruebe que las ruedas estén centradas.

Cada 100 horas

Limpie la palanca de desmontaje rápido y aplique una fina capa de grasa resistente al agua entre la palanca y la arandela de la leva. Realice las operaciones de mantenimiento de los bujes delantero y trasero. Cambie la cinta de fondo de llanta, si se trata de un neumático sin cámara (si procede).

Para realizar cualquier operación de mantenimiento sobre las ruedas o los radios, necesitará quitar la cinta de fondo de llanta. Si desea más información sobre mantenimiento, visite www.zipp.com.

Utilisez UNIQUEMENT du savon doux et de l'eau pour nettoyer vos roues. Transportez vos roues dans un sac de transport pour roues de vélo. Ne déposez pas d'objets sur les roues.

À chaque sortie

Vérifiez que la roue est bien installée et que le blocage rapide/l'axe est bien fixé. Vérifiez l'état et la pression des pneus. Vérifiez que les jantes et les rayons ne sont pas endommagés. Vérifiez que les moyeux tournent librement et sans jeu. Vérifiez que les roues sont centrées.

Toutes les 100 heures

Nettoyez le blocage rapide puis appliquez une fine couche de graisse résistante à l'eau entre le levier du blocage rapide et la rondelle de la came. Procédez à l'entretien des moyeux avant et arrière. Remplacez le fond de jante tubeless (le cas échéant).

Le fond de jante doit être retiré pour pouvoir procéder à l'entretien de la roue ou des rayons. Pour de plus amples instructions sur l'entretien, veuillez consulter le site www.zipp.com.

Utilizzare SOLO sapone neutro e acqua per pulire le ruote. Trasportare le ruote in una borsa protettiva per ruote. Non appoggiare alcun oggetto sulle ruote.

Ogni sessione di guida

Verificare che la ruota sia posizionata correttamente e che il meccanismo di sgancio rapido/perno sia fissato. Controllare le condizioni e la pressione degli pneumatici. Verificare la presenza di danni a cerchi e raggi. Verificare che i mozzi ruotino liberamente senza gioco. Verificare che le ruote siano centrate.

Ogni 100 ore

Pulire lo sgancio rapido e applicare un sottile strato di grasso resistente all'acqua tra la leva di sgancio rapido e la rondella della camma. Eseguire la manutenzione del mozzo anteriore e posteriore. Sostituire il nastro per cerchi tubeless (se installato).

Rimuovere il nastro per cerchio per eseguire la manutenzione della ruota o dei raggi. Per ulteriori informazioni sull'assistenza, visitare il sito www.zipp.com.

Maak uw wielen ALLEEN schoon met water en milde zeep. Voor bescherming, transporteer uw wielen in een wieltas. Plaats geen voorwerpen op de wielen.

Elke rit

Controleer of het wiel juist is geplaatst en de snelspanner/as goed is vastgemaakt. Controleer de staat van de band en de bandendruk. Controleer de velgen en spaken op schade. Controleer of de naven ongehinderd en zonder speling draaien. Controleer of de wielen zich in het midden bevinden.

Elke 100 uur

Reinig de snelspanner en breng een dun laagje waterbestendige smeermiddel tussen de snelspanhendel en de sluitring van de nok aan. Voer onderhoud op de voor- en achternaaf uit. Vervang het binnenbandloos velglijnt (indien van toepassing).

Verwijder het velglijnt alvorens het wiel of de spaken te onderhouden. Voor bijkomende onderhoudsinformatie, ga naar www.zipp.com.

Use APENAS sabão suave e água para limpar as suas rodas. Transporte as rodas numa bolsa própria para rodas, para a sua protecção. Não ponha nenhuns objectos em cima das rodas.

Cada vez que andar de bicicleta

Verifique que a roda esteja devidamente assente e que o eixo/desprendimento rápido esteja firmemente preso. Verifique o estado dos pneus e a sua pressão. Inspeccione os aros e os raios para detectar quaisquer danos. Verifique que os cubos das rodas rodem livremente sem folgas. Verifique que as rodas estejam centradas.

Cada 100 horas

Limpe o desprendimento rápido e aplique uma delgada camada de massa lubrificante resistente à água entre a alavanca de desprendimento rápido e a anilha da came. Faça a manutenção dos cubos da frente e traseiro. Substitua a fita do aro dos pneus sem câmara (se for o caso).

A fita do aro tem que ser retirada para fazer a manutenção das rodas e dos raios. Para obter informações adicionais sobre manutenção, visite www.zipp.com.

ホイールの洗浄には、弱い石鹸と水のみを使用してください。ホイールを運搬するときは、ホイール・バッグを使用して保護してください。ホイールには、物を付けたり載せたりしないでください。

走行のあと毎回

ホイールが正しく収まっており、クイック・リリース / アクスルがしっかりと固定されていることを確認します。タイヤの状況と空気圧を確認します。リムとスポークの損傷を確認します。ハブがぶれがなく、スムーズに回転することを確認します。ホイールが中心に位置していることを確認します。

100 時間ごと

クイック・リリースを清掃し、クリック・リリースのレバーとカムワッシャーの間に耐水性のグリスを薄く塗ります。フロントおよびリア・ハブのメンテナンスを実施します。チューブレス・リム・テープを交換 (該当する場合) します。

ホイールまたはスポークの修理や整備の際は、リム・テープを取り外す必要があります。サービスに関するさらなる情報は、www.zipp.com をご参照ください。

只可使用温性肥皂和水清洗车轮。运输时请将车轮装在车轮袋中以保护车轮。请勿在车轮上放置物体。

每次骑行

检查车轮是否正确安装，快脱机构 / 轮轴是否固定。检查轮胎状况和胎压。检查轮圈和辐条有无损坏。检查轮辋是否自由转动且不摇晃。检查车轮是否位于中心位置。

每骑行 100 小时

清洁快脱机构，并在快脱杆和凸轮垫圈之间涂抹一层薄薄的防水润滑脂。保养前后轮辋。更换无内胎式轮圈垫带 (如适用)。

维修车轮或辐条时需要卸除轮圈垫带。欲知更多维修信息，请访问 www.zipp.com。

NOTICE

- Do not use pressurized water for cleaning.
- ONLY use mild soap and water to clean your wheels. Use of chemical cleaners can cause degradation of the Zipp ImPress graphics.
- Do not remove the tire with any metal tool.
- Do not use any tools to tighten the quick release nut. Hand tighten only.
- Use of colored standard brake pads can cause discoloration of the rim's braking surface, which is not covered under warranty.
- Do not store Zipp carbon fiber wheels near swimming pool chemicals.
- Failure to follow these instructions voids SRAM warranty.

AVIS

- N'utilisez pas de jet d'eau haute pression pour le nettoyage.
- Utilisez UNIQUEMENT du savon doux et de l'eau pour nettoyer vos roues. Le nettoyage avec des produits chimiques peut dégrader les graphiques Zipp ImPress.
- Ne retirez pas le pneu avec un outil métallique.
- N'utilisez pas d'outil pour serrer l'écrou de blocage rapide. Serrez-le à la main uniquement.
- L'utilisation de patins de frein classiques de couleur peut provoquer une décoloration de la surface de freinage de la jante, ce qui n'est pas couvert par la garantie.
- N'entreposez jamais les roues Zipp en fibre de carbone près de produits chimiques pour les piscines.
- Le non-respect de ces instructions entraîne l'annulation de la garantie SRAM.

NOTIFICAÇÃO

- Não use água sob pressão para lavar a bicicleta.
- Use APENAS sabão suave e água para limpar as suas rodas. O uso de produtos de limpeza químicos pode causar a degradação dos gráficos ImPress da Zipp.
- Não retire o pneu com nenhuma ferramenta de metal.
- Não use nenhuma ferramentas para apertar a porca do desprendimento rápido. Aperte só com a mão.
- O uso de calços de travão normais coloridos pode causar descoloração da superfície de travagem do aro, o que não está coberto pela garantia.
- Não guarde nem armazene rodas Zipp de fibra de carbono perto de produtos químicos para piscinas.
- O não cumprimento destas instruções anula a garantia SRAM.

HINWEIS

- Verwenden Sie zur Reinigung keine Hochdruckstrahler.
- Reinigen Sie Ihre Laufräder NUR mit Wasser und Seife. Die Verwendung von chemischen Reinigungsmitteln kann zur Beschädigung der Zipp ImPress-Grafiken führen.
- Entfernen Sie den Reifen nicht mit einem Metallwerkzeug.
- Verwenden Sie kein Werkzeug, um die Mutter des Schnellspanners festzuziehen. Ziehen Sie sie nur handfest an.
- Die Verwendung von eingefärbten Standardbremsbelägen kann zu Verfärbungen der Bremsfläche der Felge führen, die von der Garantie nicht gedeckt sind.
- Lagern Sie Zipp-Carbonfaser-Laufräder nicht in der Nähe von Chemikalien für Swimmingpools.
- Wenn diese Anleitung nicht befolgt wird, erlischt die SRAM-Garantie.

AVVISO

- Non utilizzare acqua pressurizzata per la pulizia.
- Utilizzare SOLO sapone neutro e acqua per pulire le ruote. L'uso di detergenti chimici può causare il degrado della grafica Zipp ImPress.
- Non rimuovere lo pneumatico con alcuno strumento metallico.
- Non utilizzare alcuno strumento per serrare il dado a sgancio rapido. Serrare esclusivamente a mano.
- L'utilizzo di pattini freno standard colorati può provocare lo scolorimento della superficie frenante del cerchio; tale danno non è coperto dalla garanzia.
- Non conservare le ruote in fibra di carbonio Zipp vicino a prodotti chimici per piscine.
- Il mancato rispetto di queste istruzioni invalida la garanzia SRAM.

注意事項

- 洗浄に高压水を使用しないでください。
- ホイールの洗浄には、弱い石鹼と水のみを使用してください。化学洗浄剤を使用すると Zipp ImPress のグラフィックイメージに劣化が生じる可能性があります。
- タイヤの取り外しに、金属製のツールを使用しないでください。
- クイック・リリースのナットの締め付けには、いかなるツールも使用せず、手だけで締めてください。
- 着色された標準ブレーキパッドを使用すると、リムのブレーキ表面に変色が生じることがあります。これは保証対象外となります。
- Zipp カーボン・ファイバー製ホイールは、水泳プール用化学薬品の近くに保管しないでください。
- この使用説明書の内容に従っていない場合、SRAM の保証は適用されません。

AVISO

- No utilice agua a presión para su limpieza.
- Utilice ÚNICAMENTE agua y jabón suave para limpiar las ruedas. El uso de limpiadores químicos puede deteriorar los gráficos Zipp ImPress.
- No utilice ninguna herramienta metálica para retirar el neumático.
- No utilice ningún tipo de herramienta para apretar la tuerca del mecanismo de desmontaje rápido de la rueda. Apriétela sólo con la mano.
- Utilizar pastillas de freno que vengam coloreadas de serie puede provocar la decoloración de la superficie de frenado de la llanta, lo que no queda cubierto por la garantía.
- No guarde las ruedas de fibra de carbono Zipp cerca de productos químicos para piscinas.
- El incumplimiento de estas instrucciones supondrá la anulación de la garantía SRAM.

MEDEDELING

- Gebruik geen water onder druk om schoon te maken.
- Maak uw wielen ALLEEN schoon met water en milde zeep. Chemische reinigingsmiddelen gebruiken kan de Zipp ImPress-afbeeldingen beschadigen.
- Haal de band niet af met behulp van een metalen gereedschap.
- Gebruik geen gereedschap om de snelspanner vast te draaien. Draai alleen met de hand vast.
- Het gebruik van gekleurde standaard remblokkjes kan verkleuring van het remoppervlak op de velg veroorzaken, dit valt niet onder de garantie.
- Berg geen Zipp-carbonwielen op in de buurt van chemicaliën voor zwembaden.
- Het niet naleven van deze aanwijzingen maakt de SRAM-garantie ongeldig.

注意

- 请勿用高压水清洗。
- 只可使用温性肥皂和水清洗车轮。若使用化学清洁剂，则可能导致 Zipp ImPress 印花图案受蚀。
- 请勿用任何金属工具卸下轮胎。
- 请勿使用任何工具来紧固快脱机构螺母。只能用手拧紧。
- 使用彩色的标准刹车皮会导致轮圈制动面变色，这不在保修范围内。
- 请勿将 Zipp 碳纤维车轮放在游泳池化学品附近。
- 不遵守这些说明将导致无法享受 SRAM 质保。

These are registered trademarks of SRAM, LLC:

1:1®, Accuwatt®, Avid®, ATAC®, AXS®, Bar®, Bioposition®, Blackbox®, BoXXer®, DoubleTap®, eTap®, Firecrest®, Firex®, Grip Shift®, GXP®, Holzfelder®, Hussefelt®, Iclinc®, i-Motion®, Judy®, Know Your Powers®, NSW®, Omnium®, Osmos®, Pike®, PowerCal®, PowerLock®, PowerTap®, Qollector®, Quarq®, RacerMate®, Reba®, Rock Shox®, Ruktion®, Service Course®, ShockWiz®, SID®, Single Digit®, Speed Dial®, Speed Weaponry®, Spinscan®, SRAM®, SRAM APEX®, SRAM EAGLE®, SRAM FORCE®, SRAM RED®, SRAM RIVAL®, Stylo®, TIME®, Truvativ®, TyreWiz®, UDHVaricrank®, Velotron®, X0®, X01®, X-SYNC®, XX1®, Zipp®

These are registered logos of SRAM, LLC:



These are trademarks of SRAM, LLC:

10K™, 1X™, 202™, 30™, 30 Course™, 35™, 302™, 303™, 353™, 404™, 454™, 808™, 858™, 3ZERO MOTO™, ABL™, AeroGlide™, AeroBalance™, AeroLink™, Airea™, Air Guides™, AKA™, AL-7050-TV™, Atmos™, Automatic Drive™, AxCad™, Axial Clutch™, Base™, BB5™, BB7™, BB30™, Bleeding Edge™, Blipbox™, BlipClamp™, BlipGrip™, Blips™, Bluto™, Bottomless Tokens™, Cage Lock™, Carbon Bridge™, Centera™, Charger 2™, Charger™, Charger Race Day™, Cleansweep™, Clickbox Technology™, Clics™, Code™, Cognition™, CoLab™, Connectamajig™, Counter Measure™, CYCLO™, DD3™, DD3 Pulse™, DebonAir™, Deluxe™, Deluxe Re:Aktiv™, Descendant™, DFour™, DFour91™, DH™, Dig Valve™, DirectLink™, Direct Route™, Domain™, DOT 5.1™, Double Decker™, Double Time™, Dual Flow Adjust™, Dual Position Air™, DUB™, DUB-PWR™, DZero™, E300™, E400™, Eagle™, E-Connect4™, ErgoBlade™, ErgoDynamics™, ESP™, EX1™, Exact Actuation™, Exogram™, Flow Link™, FR-5™, Full Pin™, G2™, G40™, Giga Pipe™, Gnar Dog™, Guide™, GS™, GX™, Hard Chrome™, Hexfin™, HollowPin™, Howitzer™, HRD™, Hybrid Drive™, Hyperfoil™, i-3™, Impress™, Jaws™, Jet™, Kage™, Komfy™, LINK™, Lyrik™, MatchMaker™, Maxle™, Maxle 360™, Maxle DH™, Maxle Lite™, Maxle Lite DH™, Maxle Stealth™, Maxle Ultimate™, Micro Gear System™, Mini Block™, Mini Cluster™, Monarch™, Monarch Plus™, Motion Control™, Motion Control DNA™, MRX™, MX™, Noir™, NX™, OCT™, OmniCal™, OneLoc™, Paceline™, Paragon™, PC-1031™, PC-1110™, PC-1170™, PG-1130™, PG-1050™, PG-1170™, Piggyback™, Poploc™, Power Balance™, Power Bulge™, PowerChain™, PowerDomeX™, Powered by SRAM™, PowerGlide™, PowerLink™, Power Pack™, Power Spline™, Predictive Steering™, Pressfit™, Pressfit 30™, Prime™, Qalvin™, R2C™, Rapid Recovery™, Re:Aktiv ThruShaft™, Recon™, Reverb™, Revelation™, Riken™, Roller Bearing Clutch™, Rolling Thunder™, RS-1™, Rush™, RXS™, Sag Gradients™, Sawtooth™, SCT - Smart Coasterbrake Technology, Seeker™, Sektor™, SHIFT™, ShiftGuide™, Shorty™, Showstopper™, SIDLuxe™, Side Swap™, Signal Gear Technology™, SL™, SL-70™, SL-70 Aero™, SL-70 Ergo™, SL-80™, SL-88™, SLC2™, SL SPEED™, SL Sprint™, Smart Connect™, Solo Air™, Solo Spoke™, Speciale™, SpeedBall™, Speed Metal™, SRAM APEX 1™, SRAM Force 1™, SRAM RIVAL 1™, S-series™, Stealth-a-majig™, StealthRing™, Super-9™, Supercork™, Super Deluxe™, Super Deluxe Coil™, SwingLink™, SX™, Tangente™, TaperCore™, Timing Port Closure™, TSE Technology™, Tool-free Reach Adjust™, Top Loading Pads™, Torque Caps™, TRX™, Turnkey™, TwistLoc™, VCLC™, Vivid™, Vivid Air™, Vuka Aero™, Vuka Alumina™, Vuka Bull™, Vuka Clip™, Vuka Fit™, Wide Angle™, WiFLi™, X1™, X3™, X4™, X5™, X7™, X9™, X-Actuation™, XC™, X-Dome™, XD™, XDR™, XG-1150™, XG-1175™, XG-1180™, XG-1190™, X-Glide™, X-Glider™, X-Horizon™, XLoc Sprint™, XPLR™, XPRESSO™, XPRO™, X-Range™, XX™, Yari™, ZEB™, Zero Loss™, ZM2™, ZR1™



Specifications and colors subject to change without prior notice.

© 2021 SRAM, LLC

ASIAN HEADQUARTERS

SRAM Taiwan
No. 1598-8 Chung Shan Road
Shen Kang Hsiang, Taichung City
Taiwan R.O.C.

WORLD HEADQUARTERS

SRAM LLC
1000 W. Fulton Market, 4th Floor
Chicago, Illinois 60607
U.S.A.

EUROPEAN HEADQUARTERS

SRAM Europe
Paasbosweg 14-16
3862ZS Nijkerk
The Netherlands